

8/2024



ČASOPIS CIRKVI ADVENTISTOV SIEDMEHO DŇA

# advent



---

## Biblia – Božie slovo

str. 3

**Zamyslenia modlitebného týždňa**  
str. 4

**Zamyslenia pre deti**  
str. 31

# Biblia – Božie slovo

## Chcem ísť hlásať Božie slovo

**Advent** – časopis Cirkvi adventistov siedmeho dňa, číslo 8/2024, vychadza v septembri 2024 – 10× ročne, registračné číslo MK ČR 6982, ISSN 3365-53

**Vydáva** – nakladateľstvo Advent-Orion, spol. s r. o., Roztocká 44/5, 160 00 Praha 6 – Sedlec, <http://www.adventorion.cz>

**Šéfredaktor** – Vítězslav Chán, [chan@adventorion.cz](mailto:chan@adventorion.cz)

**Jazyková redakcia** – L'ubica Brezovická Šebeková

**Redakčná rada** – Peter Čík, David Čančík, Lukáš Jureček, Jan Kubík, Jan Libotovský, Daniel Márföldi

**Technická redakcia** – JUPOS, s. r. o., Ostrava

**Tlač** – tiskárna ARTRON, s. r. o., Boskovice

**Objednávky** – ČR: +420 603 553 628, [expedice@adventorion.cz](mailto:expedice@adventorion.cz); SR: +421 (043) 428 26 70, [adventorion@adventorion.sk](mailto:adventorion@adventorion.sk)

**Príspevky** zasielajte na: [redakce@adventorion.cz](mailto:redakce@adventorion.cz)

**Foto:** obálka – iStock (Khanchit Khirisutchalual); 4, 11, 16, 21, 22, 24, 26 – pixabay.com; 8, 9, 10, 14, 15, 40, 48 – pexels.com; 7, 12, 18, 20, 23, 25, 28, 29, 30 – wikipedia.org

**Ilustrácie** v Zamysleniach pre deti: Mugi Kínoshita

## SOBOTA

4 | **Božie slovo v živote cirkvi**

Ted N. C. Wilson

## NEDEĽA

8 | **Posolstvo radosti a nádeje**

Stanley Arco

## PONDELOK

11 | **Neexistuje žiadna podobná kniha**

Daniel Duda

## UTOROK

14 | **Božie neúnavné hľadanie**

G. Alexander Bryant

## STREDA

17 | **Slovo ako zjavenie**

Robert Osei-Bonsu

## ŠTVRTOK

21 | **Duchovný pokrm Božieho slova**

Roger O. Caderny

## PIATOK

24 | **Zvestovanie Božieho slova v dobe globálneho zmätku**

Yo Han Kim

## SOBOTA

27 | **Slovo a záverečné zvestovanie evanjelia**

Ellen Gould Whiteová

31 | **Zamyslenia pre deti**

Beth Thomasová

**B**iblia je najpredávanejšia kniha všetkých čias. Podľa odhadu sa predalo 5 až 7 miliárd výtlačkov Biblií. V 21. storočí sa každý rok vytlačí približne 80 miliónov výtlačkov.<sup>1</sup> Viaceré online platformy ponúkajú Bibliu v mnohých jazykoch.<sup>2</sup> Doteraz bola celá Biblia vydaná v 736 jazykoch; Nová zmluva bola preložená do 1 678 jazykov a niektoré ďalšie časti Biblie do 1 264 jazykov.<sup>3</sup> K Biblii sa dnes dostane viac ľudí ako kedykoľvek v dejinách našej zeme.

Časopis Christianity Today (Kresťanstvo dnes) uvádza, že v roku 2021 prudko kleslo percento kresťanov v Amerike, ktorí pravidelne čítajú Bibliu; len 10 percent uviedlo, že Bibliu čítajú pravidelne každý deň.<sup>4</sup>

Posledné údaje o čítaní Biblie medzi adventistami siedmeho dňa pochádzajú z celosvetového prieskumu z roku 2018. Štatistiky ukazujú, že počet tých, ktorí denne čítajú Bibliu, sa zvýšil zo 42 percent v roku 2013 na 48 percent v roku 2018.<sup>5</sup> Aj keď je toto percento pozoruhodne vyššie ako u kresťanov všeobecne, je zrejmé, že Božie slovo číta denne menej ako polovica adventistov siedmeho dňa na celom svete. Pritom je to veľmi dôležité, pretože Biblia podporuje rast našej viery!

Hlavnou myšlienkou tohto týždňa modlitieb je rozhodnutie: „Chcem ísť a hlásať Božie slovo“. Jednotlivé prednášky nás chcú inšpirovať, aby sme sa zamysleli nad úlohou Biblie v živote cirkvi. Biblia je jedinečná kniha – prináša nám radosť a nádej a je zdrojom moci k spaseniu. Je to duchovná potrava pre náš život. Najdôležitejšie je však to, že nám predstavuje Ježiša Krista. Na konci tohto týždňa budeme počuť výzvu na ohlasovanie evanjelia v záverečnej kríze, ktorá postihne celý svet. Ježiš Kristus čoskoro príde! Nech nás Pán požehná, keď spoločne „pôjdeme a budeme hlásať Božie slovo“ tomuto svetu, ktorý naliehavo potrebuje Ježiša Krista. Maranatha, Pán prichádza!

— Ted N. C. Wilson,  
predseda Generálnej konferencie  
Cirkvi adventistov siedmeho dňa



<sup>1</sup> „Najpredávanejšia kniha“, Guinnessova kniha rekordov, <https://bit.ly/Biblebestseller>.

<sup>2</sup> „19 webových stránok na čítanie a vyhľadávanie Biblie,“ <https://bit.ly/ReadStudyBible>.

<sup>3</sup> „2023 Global Scripture Access“, Wycliffe Global Alliance, [www.wycliffe.net/resources/statistics/](http://www.wycliffe.net/resources/statistics/).

<sup>4</sup> „Správa: 26 miliónov Američanov prestalo počas COVID-19 pravidelne čítať Bibliu,“ Christianity Today, <https://bit.ly/stateofBible>.

<sup>5</sup> „Duchovný život, zapojenie a podpora“, Ministry, apríl 2019, <https://bit.ly/spirituallifeinvolvement>.

# Božie slovo v živote cirkvi

Ted N. C. Wilson, predseda Generálnej konferencie CASD

**K**eď najväčší Učiteľ, aký žil na tomto svete, predniesol pred dvetisíc rokmi na trávnom pahorku nadčasové posolstvo, nebo sa dotklo zeme. Ježiš priniesol ľuďom chlieb života. Takmer bez pohnutia sedeli a počúvali. Jeho slová otvárali oči a dotýkali sa srdc poslucháčov. Keď im povedal to, čo im náboženski učítelia nikdy nepovedali, boli zaskočení. „Blahoslavení chudobní v duchu, lebo ich je nebeské kráľovstvo,“ vysvetľoval. „Blahoslavení tichí... Blahoslavení milosrdní... Ak vaša spravodlivosť nebude oveľa väčšia ako spravodlivosť zákonníkov a farizejov, nikdy nevojdete do nebeského kráľovstva.“ (Mt 5,3–7.20)

Ježiš šiel vo svojom učení do hĺbky. Ukázal, že povaha človeka odhaľuje jeho vnútro. „Každý, kto sa žiadostivo pozerá na ženu, už s ňou v srdci scudzoložil.“ (v. 28) „Milujte svojich

nepriateľov.“ (v. 44) „Vy teda buďte dokonalí, ako je dokonalý váš nebeský Otec.“ (v. 48) Vo svojom kázaní odhalil tajomstvo pokoja a potvrdil trvalú platnosť Božieho zákona.

Ludia v zástupe žasli a hovorili si: „Človek takto nikdy nehovoril.“ (Jn 7,46) „Ľud síce v srdci súhlasil s Kristovými slovami, no len málokto bol ochotný začať podľa nich žiť.“ (Myšlienky z vrchu blahoslavenstiev, s. 148, MB 147)

## Dom na skale

Ježiš vedel, že jeho kázanie vyvolá odpor, preto ho ukončil podobenstvom, ktoré zdôrazňovalo význam uplatňovania myšlienok, ktoré povedal. „A tak každý, kto počúva tieto moje slová a plní ich, bude sa podobáť múdremu mužovi, ktorý si postavil dom na skale. Spustil

*sa lejak, prihnali sa rieky, strhol sa víchor a oborili sa na ten dom, ale nepadol, lebo mal základy na skale. No každý, kto počúva tieto moje slová a neplní ich, bude sa podobat' na hlúpeho muža, ktorý si postavil dom na piesku. Spustil sa lejak, prihnali sa rieky, strhol sa víchor a oborili sa na ten dom a dom padol a jeho zrúcanina bola veľká.“* (Mt 7,24–27)

Už prorok Izaiáš niekoľko storočí pred tým, čo Kristus predniesol svoju Reč na vrchu, zdôraznil trvalú platnosť Božieho slova: „*Slovo nášho Boha pretrvá naveky.*“ (Iz 40,8) Apoštol Peter citoval tento text z Izaiáša a potvrdil ho slovami: „*To je to slovo, ktoré sa vám zvestovalo.*“ (1Pt 1,25)

„Božie slovo je jedinou pravou istotou sveta,“ napísala Ellen Whiteová. „V slovách, ktoré v Reči na vrchu zazneli z Kristových úst, sú ukryté veľké zásady Božieho zákona a Božej povahy. Kto stavia na nich, buduje na Skale, ktorou je Kristus. Prijatím týchto slov prijímame aj Krista. Na ňom stavajú svoj duchovný dom len tí, čo prijímajú jeho slová.“ (*Myšlienky z vrchu blahoslavenstiev*, s. 149; MB 148)

## Základom je Písmo

Kristus postavil svoju cirkev na základoch Písma. Od začiatku ho predstavoval ako pevnú skalu, na ktorej sa dá stavať. „*Tráva uschne, kvet zvädne, ale slovo nášho Boha pretrvá naveky.*“ (Iz 40,8)

Dejiny potvrdzujú pravdivosť týchto slov. Keď sa apoštolí napriek ťažkým okolnostiam postavili na túto skalu, zmenili vtedajší svet. Prenasledovaná a rôznym skúškam vystavená cirkev zostala pevná, pretože sa opierala o Božie slovo. „Brány pekla“ nedokázali premôcť reformátorov, ktorí stáli na Písme.

V priebehu vekov Boh hovoril prostredníctvom svojho Slova a viedol svoj ľud z temnoty k väčšiemu svetlu. Boh viedol Williama Millera, farmára, ktorý žil na začiatku 19. storočia, k tomu, aby dôkladne študoval Písmo. Na základe svojho štúdia dospel k záveru, že Kristus sa čoskoro vráti. Ochotným poslucháčom vysvetľoval proroctvá z knihy Daniel. Keď Ježiš neprišiel, zažili trpkú skúsenosť. Toto veľké sklamanie je predpovedané v Zj 10,8–11. Čítame tam, že Boh vyzval apoštola Jána, aby „*zjedol otvorenú knihu*“, ktorá sa mu v ústach zdala „*sladká ako med*“, ale v žalúdku mu „*zhorkla*“. Pri pohľade do budúcnosti počul prikaz: „*Musíš opäť prorokovať o mnohých ľuďoch, národoch, jazykoch a kráľoch.*“ (v. 11)

## Pevný základ viery

Prví adventisti boli presvedčení, že Boh stále hovorí prostredníctvom



Písma, preto ďalej študovali Božie slovo. O niekoľko rokov Ellen Whiteová o tejto skúsenosti napísala: „Mnohí z našich ľudí si neuvedomujú, ako pevne boli položené základy našej viery.“ (ISM 206)

Spomína, že po veľkom sklamaní malá skupina veriacich študovala Bibliu, akoby hľadala „skrytý poklad“: „Stretávali sme sa, študovali Písmo a modlili sa. Často sme zostali spolu dlho do noci, ba niekedy aj celú noc, prosili sme o svetlo a študovali Slovo. Bratia poznávali význam jednotlivých biblických statí a boli pripravení odovzdať toto posolstvo ďalej. Keď pri štúdiu dospeli k bodu, že nevedeli ako

ďalej, zostúpil na mňa Pánov Duch a vo videní som dostala jasné vysvetlenie textu, ktorý sme študovali. Dostala som tiež pokyny, ako máme efektívne pracovať a učiť. Takto sme získali významné poznatky o Kristovi, jeho poslaní a kňazskej službe. Bolo mi objasnených mnoho právd, ktoré nás odvtedy sprevádzajú a budú sprevádzať až do okamihu, keď vstúpime do Božieho mesta. Pokyny, ktoré som od Pána dostala, odovzdala som ďalším.“ (ISM 206)

Pri jednej spomienke na toto intenzívne štúdium Biblie Ellen Whiteová povedala, že kým nedostala videnie, niektoré biblické pasáže nechápala. To dokazuje, že výklady, ktoré vo videní dostala, neboli jej názory, ale pochádzali od Pána. Napísala:

„V tom čase som nedokázala pochopiť niektoré úvahy bratov. Moja myseľ bola ako zablokovaná. Nedokázala som pochopiť význam statí, ktoré sme študovali. Bola to jedna z najväčších bolestí môjho života. Trvalo to dovtedy, kým nám neboli objasnené všetky hlavné body našej viery v súlade s Božím slovom. Bratia vedeli, že kým som nedostala videnie, nedokázala som tieto veci pochopiť. Zjavenie prijali ako svetlo priamo z neba.“ (ISM 207)

Malá skupina sa rozrastala a pokračovala v intenzívnom štúdiu Biblie. Tak sa vytvoril a ustálil súbor základných vieroučných bodov, ako napríklad ospravedlnenie nebeskej svätyne, posolstvo troch anjelov zo Zjavenia 14, svätosť siedmeho dňa (soboty) a smrteľná prirodzenosť človeka. (CW 30)

## Svetlo, ktoré nás viedlo

Hnutie adventistov siedmeho dňa od začiatku považovalo Písmo za svoj základ a smernicu. Ellen Whiteová na jednej strane povedala, že „pravda sa





stále viac odhaľuje a my musíme kráčať v jej stále jasnejšom svetle“ (CW 33), ale zároveň vyslovila varovanie: „Niektorí ľudia prídu s výkladmi Písma, ktoré budú považovať za pravdivé, ale ktoré pravdivé nie sú. Boh nám dal pravdu pre túto dobu ako základ našej viery... Nemáme prijímať slová tých, ktorí prichádzajú s posolstvom, ktoré je v rozpore s našimi základnými vieroučnými bodmi. Títo ľudia obhajujú svoje tvrdenia množstvom biblických textov... Písmo je Božím slovom a je dobré sa ním riadiť. Bolo by preto veľkou chybou zastávať postoj, ktorý by spochybňoval základ, ktorý položil Boh.“ (CW 32)

Biblia je živé Božie slovo. Je základom cirkvi a sprievodcom našej viery a praxe. Zjavuje Božiu vôľu a učí nadčasovým princípom, ktoré môžeme uplatňovať v každej oblasti nášho života. Máme sa snažiť pochopiť jasný a zřejmý význam študovanej biblickej pasáže a vyhýbať sa používaniu historicko-kritickej metódy a iných prístupov k výkladu, ktoré sa spoliehajú výlučne na ľudské poznanie.

Prvé základné vyznanie viery adventistov siedmeho dňa znie takto: „Písmo sväté, Stará a Nová zmluva, je inšpirované Božie slovo, ktoré z podnetu Ducha Svätého oznamovali

a napísali svätí, Bohom povolani ľudia. Boh v tomto Slove zveril človekovi poznanie nutné na spasenie. Písmo sväté je neomylné zjavenie Božej vôle. Je meradlom povahy, skúšobným kameňom skúsenosti, spoľahlivým zjavením učenia a vierohodným záznamom o Božích skutkoch v dejinách.“

Drahí veriaci, Božie slovo je základ, na ktorom Boh postavil svoju cirkev. Ježiš pozýva každého, aby na tomto pevnom základe postavil svoju nádej, povahu i celý život.

*„A tak každý, kto počúva tieto moje slová a plní ich, bude sa podobat múdre muži, ktorý si postavil dom na skale. Spustil sa lejak, prihnali sa rieky, strhol sa víchor a oborili sa na ten dom, ale nepadol, lebo mal základy na skale.“ (Mt 7,24.25)*

Veľký Izaiášov zvitok, jeden zo zvitkov od Mŕtveho mora, je najstaršou kompletnou kópiou knihy Izaiáša.

## Diskusné otázky

- Čím sa líšilo Ježišovo učenie od učenia náboženských učiteľov?
- Akým spôsobom Boh viedol prvých adventistov pri skúmaní biblických právd?



## Posolstvo radosti a nádeje

Stanley Arco, predseda Juhoamerickej divízie CASD

**K**ristián sa narodil v kresťanskej rodine, ale Bibliu nikdy nečítal. V dospelosti sa stal alkoholikom. Oženil sa s dievčaťom menom Alcylenou, ktorá bola adventistka. Keď sa po čase začali hádať kvôli Biblii, daroval ju priateľovi, ktorý použil jej stránky na balenie cigariet. Alcylena sa začala manželovi vyhrážať, že od neho odíde. V zúfalej snahe zachrániť manželstvo sa nechal nahovoriť a šiel s manželkou do zboru na modlitebné stretnutie. Kazateľ ho srdečne privítal a daroval mu Bibliu.

Kristián pred svojou ženou tvrdohlasne vyhlásil: „Ak sa v Biblii dočítam, že alkoholici nepôjdu do neba, prestanem piť!“ Zmení čítanie Písma Kristiánov život?

### Písmo odhaľuje Boží plán

Biblia hovorí o nadčasovej autorite Písma, o jeho význame pre kresťanský život a o Božom pláne vykúpenia. Aby nás povzbudila, uvádza príklady vytrvalosti, radosti a nádeje v Bohu.

V prvej a poslednej kapitole Biblie vidíme obraz toho, ako vyzerá dokonalý svet bez hriechu, ktorý bude obnovený, keď sa Ježiš vráti. Utrpenie, bolesť, smútok a hriech neboli nikdy súčasťou Božieho plánu; ľudia si túto cestu zvolili sami.

Adam a Eva boli šťastní, pretože sa každý deň stretávali s Bohom. Keď ho neposlúchli, začali pociťovať hanbu a strach. (Gn 3,8) Boh im prejavil súcit a lásku. Dal im zaslúbenie, že príde Spasiteľ a Mesiáš. (Gn 3,15) Z Biblie sa dozvedáme, že Boh mal už „v dávnomeku, v odvekých časoch“



pripravený plán na vykúpenie človeka. (Mich 5,2)

Boh cítil smútok, pretože bol od-  
delený od svojho stvorenia. „*Hospo-  
din videl, že ľudská zloba na zemi je  
veľká a všetko zmýšľanie ľudského  
srdca je ustavične naklonené len  
k zlu. Hospodin oľutoval, že utvoril  
človeka na zemi a cítil v srdci bolesť.*“  
(Gn 6,5,6)

Napriek tomu, že ľudia poznali  
príbeh stvorenia a hriechu, poznali  
príbeh Adama a Evy v rajskej záhrade,  
poznali dôsledky hriechu a potopu,  
ktorá zaplavila svet, stále si mysleli,  
že sa dokážu sami zachrániť! „*Potom  
povedali: Poďme, vybudujme si mesto  
a vežu, ktorá svojim vrcholom bude  
siahat do neba! Tak sa preslávim  
a nerozptýlime sa po celej zemi.*“  
(Gn 11,4)

Ale Boh neprestal človeka milovať.  
Povolal verného muža – Abraháma,  
aby sa stal požehnaním pre celé ľud-  
stvo. Keď sa Abrahámovi potomkovia  
stali otrokmi v Egypte, Boh vypočul  
ich volanie a vyslobodil ich. Keď pu-  
tovali po púšti, prikázal im zriadiť  
viditeľné znamenie svojej lásky a prí-  
tomnosti. Mojžišovi povedal: „*Nech  
mi urobia svätostánok, aby som mohol  
bývať medzi vami.*“ (Ex 25,8) Izraeliti  
sa však neuspokojili so svätyňou,  
ktorá bola živým symbolom Božej  
prítomnosti.

Čo si žiadali? „*Ustanov nám kráľa,  
ktorý by nás spravoval, ako to majú  
všetky národy.*“ (1Sam 8,5) Boh ich  
vypočul a splnil im želanie. Prvá Sa-  
muelova 9,16 dodáva: „*Zhliadol som  
na svoj ľud a jeho volanie o pomoc  
preniklo až ku mne.*“ Bol pozemský  
kráľ súčasťou Božieho plánu? Určite  
nie. Boh mal pripravený lepší plán –  
poslať im večného kráľa, Mesiáša,  
ktorý bude milovať svoj ľud a zachrá-  
ni ho. Bez ohľadu na to, koľkokrát

od neho odišli, on ich vždy vytrvalo  
hľadal.

## **Biblia prináša radosť a nádej**

Akým spôsobom prináša Biblia človeku  
radosť? Hovorí nám o Bohu, o jeho  
milujúcej povahe a o tom, ako pôsobil  
v dejinách. Keď premýšľame o Bohu,  
lepšie chápeme jeho lásku, milosrden-  
stvo, vernosť a ďalšie vlastnosti, ktoré  
nám pôsobia radosť. Biblia nám dáva  
múdrosť a vedie nás v živote. Dôvera  
v jeho zaslúbenia nám pomáha preko-  
návať rôzne problémy. Ježišov život  
a učenie nám poskytujú útechu. Vytr-  
valosť a radosť sa stávajú súčasťou  
nášho života, aj keď prežívame ťaž-  
kosti. Písmo dáva zmysel a obsah  
každej povinnosti. Písmo predstavuje  
Boží plán pre budúcnosť ľudstva.

Spoločenstvo s Bohom prináša ra-  
dosť z istoty jeho prítomnosti a dôver-  
ného spojenia s ním. Okrem teore-  
tického poznania Stvoriteľa s ním  
môžeme mať aj priateľský vzťah.





Nádej, ktorú prináša čítanie Biblie, je oveľa viac než len pozitívny postoj.

Boh má moc splniť svoj prísľub a dať nám večný život. Hovorí: „*Neboj sa! Ja som Prvý a Posledný a Živý. Bol som mŕtvy a hľa, žijem na veky vekov a mám kľúče smrti a podsvetia.*“ (Zj 1,17.18)

Biblia nám prináša prísľub nového neba a novej zeme. „*Zotrie im z očí každú slzu a smrť už viac nebude, ani smútok, ani nárek, ani bolesť už nebude, lebo čo bolo skôr, sa pomihulo.*“ Dáva nám zaslúbenie, že Boh všetko obnoví. U Jn 14,1–3 čítame: „*Nech sa vám srdce neznepokojuje! Verte v Boha, verte aj vo mňa! V dome môjho Otca je mnoho príbytkov. Keď odídem a pripravím vám miesto, zasa prídem a vezmem vás k sebe, aby ste aj vy boli tam, kde som ja.*“

Pri štúdiu Biblie zisťujeme, že Boh pripravil pre ľudstvo plán spásy. Človek sa stáva novým stvorením. „*Preto ak je niekto v Kristovi, je novým stvorením. Staré veci pominuli, nastali nové.*“ (2Kor 5,17)

### **Ako sa to skončilo?**

Spomínate si na Kristiána a na to, čo slúbil svojej žene? Kristián a Alcylena začali spolu čítať Bibliu. Prečítali ju za 30 dní. Kristián našiel odpovede na všetky otázky, ktoré mal. Ich rodinný život sa zmenil a Kristián bol pokrstený. Sám začal iným rozprávať o Bohu, viesť štúdium Biblie a organizovať evanjelizačné stretnutia. Za trinásť rokov od jeho krstu ich rodina postavila z vlastných zdrojov šesť modlitebni v oblasti Autazes v amazonskej džungli a prispela k výstavbe ďalších 22 modlitebni.

Má Biblia moc zmeniť človeka? Dáva nášmu životu zmysel a cieľ? Vďaka Božej milosti a na základe úprimného štúdia Biblie sa Kristián stal novým stvorením. Mnohí ľudia, ktorých oslovil on sám alebo jeho rodina, sú svedectvom o úžasnej Božej milosti a jeho pláne záchranu.

## **Diskusné otázky**

- Ktoré obľúbené biblické texty vám prinášajú radosť a dávajú nádej?
- Ako vnímate trvalú Božiu lásku?



# Neexistuje žiadna podobná kniha

**Daniel Duda, predseda Transeurópskej divízie CASD**

**V** roku 1800 prešla bosá 15-ročná dievčina Mary Jonesová 42 míľ nehostinnou krajinou severného Walesu, aby si kúpila Bibliu vo svojom jazyku. Mary tak veľmi túžila mať vlastnú Bibliu vo svojom jazyku, že šesť rokov tvrdo pracovala a šetrila každý zarobený cent. Potom sa musela vydať na dlhú cestu, aby si Bibliu kúpila! Jej príbeh inšpiroval založenie biblických spoločností, ktoré tlačia a distribuujú Biblie po celom svete.

Dnes žijeme v inom svete, než v akom žila Mary Jonesová. Ale Bibliu stále považujeme za jedinečnú knihu. Všetky náboženstvá majú svoje sväté písma a považujú ich za výnimočné. Prečo veríme, že Biblia je jedinečná?

## **Biblia ako Božie zjavenie**

V dejinách ľudia identifikovali tri zdroje poznania: myslenie, skúsenosť a Božie zjavenie. Ľudská myseľ môže byť zdrojom úžasných objavov, ktoré nám uľahčujú život a posúvajú ľudstvo vpred. Prostredníctvom osobných skúseností si ľudia môžu rozšíriť svoj pohľad na život a spoločnosť a zlepšiť kvalitu svojho života a ľudstva. Aj keď ľudské myslenie a skúsenosť sú užitočnými nástrojmi na pochopenie sveta okolo nás, dôsledkom hriechu sa stali nedostatočnými zdrojmi na pochopenie absolútnych skutočností. Nestvorili sme sami seba, preto nemôžeme dať veciam konečný zmysel. Potrebujeme Božie zjavenie. (Dt 29,29)

Kde je láska a vzťah, tam sú aj slová. Preto Boh hovorí. Preto si staroveký Izrael vážil Božiu knihu a miloval ju.

Svätyňa  
knihy  
v Jeruzale-  
me ukrýva  
zvitky od  
Mŕtveho  
mora



Apoštol Pavol o tom napísal: „*Celé Pís-  
mo je Bohom vnuknuté a užitočné na  
učenie, karhanie, nápravu a výchovu  
v spravodlivosti, aby Boží človek bol do-  
konalý a pripravený na každé dobré die-  
lo.*“ (2Tim 3,16.17) Inými slovami, Biblia  
má božskú autoritu, pretože ju Pán Boh  
inšpiroval jedinečným spôsobom.

Biblia nie je len historický záznam,  
ale obsahuje mocné pravdy, ktoré sú  
základom diela Ducha Svätého a pomá-  
hajú nám dospieť k duchovnej zrelosti.  
Uvedený text ukazuje, ako Duch Svätý  
používa Bibliu v štyroch konkrétnych  
oblastiach:

Písmo nám predstavuje základné  
učenie viery (doktrína/náuka). Keď  
porušujeme alebo prehliadame Božie  
zásady, Boh nás usvedčuje (usvedče-  
nie/pokarhanie). Je dôležité Bibliu čítať  
tak, aby sme počuli aj to, čo nechceme  
počuť. Je ľahké čítať Bibliu ako potvr-  
denie toho, čomu sme vždy verili. Keď  
však čítame Písmo správnym spôso-  
bom, Duch Svätý nás môže v srdci  
pokarhať a viesť k náprave pravdami,  
ktoré menia naše myslenie a správ-  
anie (výchova). A napokon, Biblia nám  
ukazuje, ako máme dodržiavať Božie

zásady pre život – pokyny k spravodli-  
vosti (tréning).

## **Biblia má božsko-ludský pôvod**

Ako sme povedali, autorom biblic-  
kého posolstva je Boh. Toto posolstvo  
ľudia vyjadrili slovami a myšlienkami,  
ktoré zodpovedajú miestu a času, v kto-  
rom boli napísané. Jednotlivé spisy  
odrážajú aj osobnosť autora. Oba tieto  
aspekty, božský aj ľudský, sú rovnako  
dôležité a musia byť vyvážené. Je po-  
trebné rozlišovať ich, ale nemožno ich  
od seba oddeliť.

Keďže Biblia je Božie slovo, má več-  
ný význam a je určená celému ľudstvu.  
Napĺňa potreby každého človeka v kaž-  
dom veku, na každom mieste a v kaž-  
dej kultúre. Preto musíme počúvať,  
čo Biblia hovorí, a riadiť sa tým, čo  
nám radí.

Ludský aspekt vyplýva zo skutočno-  
sti, že Biblia bola napísaná v určitom  
čase, na určitom mieste a jazykom urči-  
tých ľudí (Stará zmluva v hebrejčine  
a aramejčine; Nová zmluva v gréčtine).  
Do určitej miery odráža aj myslenie

autorov. Literárny žáner, štýl a slovná zásoba sa v jednotlivých častiach Biblie líšia. Niektorí autori dokonca používajú zdroje, ktoré sami nenapísali. Každá kniha Biblie má teda svoj špeciálny štýl.

Pretože neexistujú stupne inšpirácie (čo by znamenalo, že niektoré časti Biblie sú inšpirované viac a iné menej), hovoríme skôr o dynamicknej inšpirácii než o verbálnej inšpirácii (doslovnom nadiktovaní). Uvedomujeme si, že božský a ľudský aspekt sú neoddeliteľné, preto pri jej štúdiu a výklade berieme do úvahy oba tieto aspekty. Bibliu treba študovať historicky a gramaticky (pretože dokument bol napísaný v konkrétnom historickom čase konkrétnym autorom), ale nemôžeme zostať len na tejto úrovni, pretože Biblia je viac než len história. Obsahuje nadčasové Božie zjavenie, ktoré sa prihovára každému človeku do konca čias. Toto je božský aspekt Biblie.

„Biblia obsahujúca Bohom zjavené pravdy vyjadrené ľudskou rečou je teda výrazom podvojného pôsobenia – Božieho a ľudského. V istom zmysle je tu určitá podobnosť s Kristovou podvojnou prirodzenosťou – Kristus je Syn Boží i Syn človeka. O Biblii možno teda povedať to, čo o Kristovi – „slovo sa stalo telom a prebývalo medzi nami.“ (Veľký spor vekov, s. 9; GC vi)

## Náš príbeh je súčasťou Božieho príbehu

Sedemdesiat percent Starej zmluvy a šesťdesiat percent Novej zmluvy je napísaných vo forme príbehov. Boh si zvolil túto metódu, pretože táto literárna forma dokáže oveľa lepšie inšpirovať a vyjadriť pôvodný zámer ako akákoľvek iná forma. V tom sú štyridsiati pisatelia Biblie jednotní. Všetci vnímali ten istý problém a predkladali

rovnaké riešenie. „A počnúc od Mojžiša a od všetkých prorokov, vykladal im, čo sa naňho vzťahovalo vo všetkých Písmach.“ (Lk 24,27)

Dôležitý je tu výrok „vo všetkých Písmach“. Ježiš nespomenul len niektoré mesiášske prorocké predpovede. Povedal im: „Teraz ste pochopili celý príbeh a rozumiete mu tak, ako mu predtým nikto nerozumel. Teraz vidíte, čo všetko znamená to, čo Boh zamýšľal.“ Biblický príbeh potom pokračuje založením nového spoločenstva (cirkvi) až do Pánovho dňa, keď bude hriech odstránený a nastane nové stvorenie.

Jediný spôsob, ako spojiť prerušený príbeh, je vložiť ho do väčšieho príbehu. Pri čítaní Biblie môžeš vidieť svoje pokušenia, svoj pád, svoj odchod z Egypta, svoj prechod cez Jordán, svoje putovanie po púšti, svoje zajatie. Ježiš ti otvára oči a očisťuje ňu. Biblia sa stáva živým slovom v tvojej vlastnej skúsenosti. (Heb 4,12)

Božie slovo tvorí nový život, usvedčuje z hriechu, umožňuje dosiahnuť nádej, prináša silu v slabosti a vedie v temnote. Je nám svetlom na ceste. (Ž 119,105) Príbeh Biblie dáva nový zmysel tvojmu osobnému príbehu. Preto buď ženou alebo mužom tejto Knihy. Môžeme a musíme byť ľuďmi tejto Knihy!

## Diskusné otázky

- Čím sa líši Biblia od iných posvätných kníh?
- Môžeš sa vo svojej duchovnej skúsenosti stotožniť s niektorou konkrétnou biblickou postavou?



## Božie neúnavné hľadanie

G. Alexander Bryant, predseda Severoamerickej divízie CASD

**P**oviem to celkom jednoducho – evanjelium je Božia moc, ktorá mení životy ľudí. Základom Božieho slova je dobrá správa evanjelia. Apoštol Pavol vyhlásil: „*Veď ja sa nehanbím za evanjelium, lebo ono je Božou mocou na spásu pre každého veriaceho, najprv Žida, potom Gréka.*“ (Rim 1,16) Božie slovo odhaľuje Božiu úžasnú lásku a súcit. Ukazuje, ako veľmi mu záleží na každom jeho dieťati.

Pavol uvádza dve skupiny ľudí, na ktoré sa táto moc vzťahuje. Evanjelium je adresované Židom a Grékom. Židia predstavujú skupinu veriacich ľudí, ktorí vyrástli v cirkevnom prostredí. Gréci predstavujú skupinu tých, ktorí do cirkvi nikdy nepatrili. Obidve skupiny potrebujú počť evanjelium. Ľudia z oboch skupín majú v Božích očiach rovnakú hodnotu. Boh sa snaží

získať všetkých. Keby ich totiž Boh nehľadal, všetci by boli stratení.

Najzaujímavejšou témou a príbehom Biblie je Božie úsilie zachrániť ľudstvo. Od Genezis až po Zjavenie môžeme sledovať, ako usilovne Boh hľadá človeka, aby ho zachránil. Biblia predstavuje celú galériu ľudí, ktorí svedčia o premieňajúcej a zachraňujúcej moci evanjelia. Hovorí o otroctve hriechu i Božom víťazstve. A vždy je to Boh, kto iniciuje proces záchrany.

### Božie hľadanie

Keď ľudia rozprávajú, ako ich Boh zachránil, niekedy povedia: „Keď som našiel/našla Pána...“ Aj keď rozumiem, čo tým chcú povedať, nie je to presné vyjadrenie. Totiž nie ľudia hľadajú Boha, ale Boh neúnavnne hľadá človeka. Boh sa nestratil, jeho netreba hľadať.

Nie my hľadáme Boha, ale Boh hľadá nás!

Už v rajskej záhrade Stvoriteľ volal: „Adam, kde si?“ Celé Písmo hovorí o tom, že Boh hľadá strateného človeka. Boh našiel Abraháma na vrchu Mória, Jozefa v cisterne, Mojžiša pri horiacom kríku, Eliáša v jaskyni, Dávida pri pasení otcových oviec a Pavla na oslovi na ceste do Damasku. Základnou témou Božieho slova je Božie hľadanie. Biblia hovorí o tom, ako Boh hľadá človeka, a opisuje mnohé Božie vykupiteľské činy v pláne spasenia.

Príbehy, ktoré Boh rozpráva vo svojom Slove, sú pre nás zdrojom povzbudení. Odhaľujú, ako pôsobí dnes Boh v životoch tých, ktorých stvoril. Boh nečaká pasívne, kým k nemu prídeme; naopak, aktívne a sústavne nás hľadá. Pätnásta kapitola Evanjelia podľa Lukáša podáva krátke, ale výstižné príbehy o tom, ako sa Boh snaží zachrániť svoje stvorenie. Boh je aktívny činiteľ. Ellen Whiteová pripomína: „Boh nerobí

rozdiel v ľuďoch a rovnako sa stará o každú stvorenú bytosť.“ (*Túžba vekov*, s. 447; DA 639)

Hoci často nevidíme, ako Boh hľadá ľudí, robí to neúnavne. Boh začal uskuťovať svoj plán, aby aj mňa našiel a zachránil. Pripravil celý rad rôznych okolností, ktoré ma nasmerovali na konkrétnu cestu, aby mi dal príležitosť rozhodnúť sa pre neho a byť premenečný mocou evanjelia.

### Príprava okolností

Všetko sa začalo tým, že členovia Cirkev adventistov s. d. prišli k našim susedom, aby zistili, či niekto z nich nemá záujem o štúdium Biblie. My sme vtedy neboli doma. Naša suseda, pani Jonesová, prejavila záujem. Keď sa dozvedela, že sú adventisti, požiadala ich, aby navštívili aj nás. A tak prišli k nám. Na štúdium Biblie sme sa prihlásili ako rodina. Keď sme hovorili o sobote a čítali texty o tom, že sobota je Božím





dňom odpočinku, tieto nevyvrátiteľné argumenty ma ohromili.

Mal som len 14 rokov a naplno som sa venoval športu. Za juniorský klub som hral basketbal, futbal a bejzbal. Všetky zápasy boli v sobotu. Nebol som pripravený vzdať sa ich ani vstúpiť do cirkvi. Čoskoro sa však stalo niečo nezvyčajné. Rodičia sa nečakane rozhodli presťahovať zo štvorizbového bytu do rodinného domu a ja som stratil kontakt s juniorským športovým klubom. Prestal som hrať hry, ktoré som tak rád hrával v sobotu.

Asi rok po presťahovaní nás navštívili ľudia, ktorí s nami študovali Bibliu. Pozvali nás, aby sme opäť prišli do zboru. Ja som váhal. O niekoľko

týždňov jeden z nich vážne ochorel. Spolu s otcom sme ho navštívili v nemocnici. Onen pán ma požiadal, aby som mu preukázal láskavosť. Súhlasil som. Myslel som si, že chce vodu alebo potrebuje zavolať sestričku. Ale on sa spýtal, či by som namiesto neho nešiel v sobotu do zboru.

Povedal som áno a slovo som dodržal. Boh ma našiel. Po čase som bol pokrstený a stal som sa členom cirkvi. Boh ma hľadal a našiel. Kto priviedol oných adventistov? Kto povedal pani Jonesovej, aby ich poslala k nám? Kto ovplyvnil rozhodnutie mojich rodičov presťahovať sa? Kto ovplyvnil mojich bratov, aby sa k nám vrátili? Kto inšpiroval môjho otca, aby sme spolu navštívili onoho pána v nemocnici? Kto mu povedal, aby ma požiadal o láskavosť? Kto mi vnukol povedať mu áno? Bol to Boh, ktorý riadil okolnosti môjho života, aby mi dal príležitosť prijať evanjelium!

Boh hľadá každého človeka. Neustále riadi okolnosti našich životov, aby nás spasil. Nezáleží na tom, či ste vyrastali v cirkvi alebo mimo nej. Boh vás hľadá a chce vás zachrániť. Nikto nie je taký zlý a skazený, aby ho Boh nehľadal. Nikto nežije takým zvrhlým životom, aby ho moc evanjelia nemohla zachrániť! Nikto neklesol tak hlboko, aby ho moc evanjelia nemohla zdvihnúť. Nikto nežije takým hriešnym životom, aby ho moc evanjelia nemohla očistiť. Pretože tam, kde sa rozmnožil hriech, v oveľa väčšej miere sa zjavila aj Božia milosť. (Rim 5,20)

Môj príbeh je svedectvom o tom, ako ma Boh hľadal. Biblia poskytuje množstvo príbehov o tom, ako Boh hľadá človeka, aby nám dal nádej a ukázal moc evanjelia. Boh neuprednostňuje žiadneho človeka. Dobrá správa evanjelia je o tom, že Boh hľadá každého z nás! Našiel ťa už? Ak nie, stále ťa hľadá!

## Diskusné otázky

- Ktoré biblické texty hovoria o Božej neúnavnej snahe nájsť ťa?
- Ako si sa presvedčil o tom, že ti Boh prejavil svoju milosť?





# Slovo ako zjavenie

Robert Osei-Bonsu, predseda Stredozápadnej africkej divízie CASD

**K**eď uvažujeme o téme „Slovo ako zjavenie“, musíme najprv hľadať odpoveď na otázku: „Akými rôznymi spôsobmi sa Boh zjavoval?“ Božie zjavenie je základom kresťanskej viery. Boh sa zjavoval prostredníctvom slov a činov rôznymi spôsobmi. Ale najdokonalejšie sa zjavil v osobe Ježiša Krista.

Božím zámerom je, aby ho ľudia prostredníctvom zjavenia spoznali a vstúpili s ním do spásneho vzťahu. Stará a Nová zmluva poskytujú záznam o tom, ako Boh pôsobil v ľudských dejinách, najmä v dejinách Izraela, a prostredníctvom Ježiša Krista. Bez tohto Božieho zjavenia by ľudstvo nepoznalo skutočnú Božiu povahu, hriech a vina by ho od neho úplne oddelili a nakoniec by zahynulo.

Biblia sa právom nazýva Božím slovom, pretože obsahuje Bohom inšpirované slová. Božie slovo nám poskytuje

informácie o Ježišovi a zjavuje nám ho. Kristus jasne povedal: „*Skúmate Písma, lebo si myslíte, že v nich máte večný život, a práve ony svedčia o mne.*“ (Jn 5,39) Tento verš zdôrazňuje, že Božie slovo zohráva v poznávaní Ježiša kľúčovú rolu.

## Historické a teologické pozadie

Ján napísal svoje evanjelium medzi rokmi 70 a 90 n. l., teda v dobe silných rímskych, gréckych a židovských kultúrnych vplyvov. V čase rímskej nadvlády vládlo medzi židovskými náboženskými vodcami a Ježišovými nasledovníkmi značné napätie. Ježišov výrok zaznamenaný v Jn 5,39 spochybnil postoj židovských náboženských predstaviteľov, ktorí Tóru, prorokov a náboženskú prax považovali za najvyššiu autoritu. Ježiš



namiesto toho upriamuje pozornosť na seba ako na najdôležitejšie Božie zjavenie.

Jánovo evanjelium je v podstate dialóg medzi Ježišom a náboženskými predstaviteľmi, ktorí odmietajú jeho identitu a autoritu. Ježiš spochybnil ich chápanie Písma a povedal, že Písmo hovorí o ňom. Ak chcú získať večný život, musia študovať Písmo. Výroky v Lk 24,27.44.45 potvrdzujú, že ústrednou témou Písma je Ježiš a jeho úloha v Božom pláne vykúpenia. Nová zmluva predstavuje Ježiša ako Božie slovo, ktoré v plnej miere zjavuje Boha a je naplnením starozmluvných prorociev o Mesiášovi.

Ak celé Božie slovo chápeme ako zjavenie Ježiša Krista, musíme prijať to, na čo sa sústreďuje celá Biblia. Stará zmluva je predchodcom Novej zmluvy, ktorá zjavuje Ježiša Krista. Celé Písmo od Genezis až po Zjavenie zjavuje Boží plán vykúpenia. Božie slovo nie je súbor morálnych princípov alebo príbehov, ale súvislý príbeh,

ktorý zdôrazňuje poslanie Ježiša Krista ako Spasiteľa sveta.

Text Jn 1,1–14 predstavuje Ježiša ako Slovo, večné Božie Slovo, ktoré existovalo od počiatku sveta. To Slovo sa stalo telom a prebývalo medzi nami. Tento text zdôrazňuje Ježišovo božstvo a jeho úlohu pri stvorení a vykúpení. Aj text Heb 4,12 opisuje Božie slovo ako živú silu, ktorá umožňuje rozoznávať a chápať myšlienky a pohnútky človeka. Toto Slovo môže iniciovať zmenu a duchovnú premenu. Text Jn 5,39 spolu s ďalšími pasážami predstavuje Slovo ako dynamickú silu, ktorá zjavuje Božie zámery a povahu.

### **Teologické dôsledky textu Jn 5,39**

Text Jn 5,39 hovorí, že Božie slovo je viac než len písané slovo. Zahrnuje Ježišovu božskú prirodzenosť a Ježiša predstavuje ako posla Božieho plánu vykúpenia. Ježiš je viac než učiteľ alebo prorok; stelesňuje Božie poslanstvo ľudstvu. Takáto koncepcia zdôraz-

ňuje význam starozmluvných spisov, ktoré nám pomáhajú pochopiť Ježiša a jeho učenie. Písmo vyzývalo náboženských vodcov, aby uverili v Ježiša, ktorý je konečným naplnením posolstva Písma. Božie slovo nás mení, podporuje náš duchovný rast a vedie nás k poslušnosti, aby sme sa viac podobali Ježišovi.

Text Jn 5,39 je vlastne Ježišova odpoveď židovským vodcom, ktorí spochybňovali jeho autoritu. Zdôrazňuje zámer Písma, ktorý im Ježiš predstavil slovami: „Skúmate Písma, lebo si myslíte, že v nich máte večný život, a práve ony svedčia o mne.“ Židovskí predstavitelia boli presvedčení, že štúdiom Písma im otvára cestu k večnému životu. Ježiš im však povedal, že Písma svedčia o ňom, pretože on je cesta k večnému životu.

Aby sme pochopili význam tohto verša, musíme vziať do úvahy celkový kontext. Predchádzajúca pasáž rozpráva príbeh o tom, ako Ježiš uzdravil muža, ktorý bol 38 rokov ochrnutý. Pretože ho Ježiš uzdravil v sobotu, židovskí vodcovia spochybnili jeho autoritu. Ježiš im na to povedal, že ako Boží Syn má právomoc uzdravovať v sobotu. V 39. verši im vysvetľuje, že zmyslom Písma nie je len čítať ho, ale viesť ľudí k Ježišovi. Písmo sa sústreďuje na Ježiša a podáva svedectvo o jeho existencii. Dokazuje Ježišovu identitu a pravosť toho, čo prišiel vykonať.

Tento verš má veľký význam pre správne pochopenie Písma. Biblia je viac než len zbierka historických príbehov alebo poézie. Biblia odhaľuje Boží plán spasenia človeka prostredníctvom Ježiša Krista. Pri štúdiu Písma musíme skúmať jeho svedectvo o Ježišovi a jeho vykupiteľskom diele na kríži. Večný život môžeme získať len skrze Ježiša Krista.

Pri štúdiu Písma sa musíme sústrediť na Krista. Každú pasáž a každý príbeh musíme čítať tak, aby sme pochopili, ako súvisí s Ježišom. Keď čítame o Abrahámovej ochote obetovať Izáka, môžeme vidieť Božiu ochotu obetovať za nás svojho Syna. Keď čítame žalmy, môžeme vnímať Ježišove emócie a zápasy cestou na Golgotu. Musíme študovať Božie slovo a uplatňovať jeho rady vo svojom živote. Božie slovo nás má učiť a meniť. V Božom slove sa stretávame s Ježišom a jeho láska, milosť a pravda nás budú premieňať. Máme žiť tak, aby náš život odrážal jeho povahu a poslanie.

Ellen Whiteová potvrdzuje, že Biblia svedčí o Ježišovi Kristovi. „*Starozmluvné Písma zjavujú Krista a umožňujú nám poznať jeho poslanie a charakter.*“ (Ms 109, 1899) Zdôrazňuje, že pri poznávaní Ježiša Krista zohráva štúdium Písma kľúčovú rolu. V knihe *Veľký spor vekov* tvrdí, že Biblia nebola napísaná len pre vzdelaných ľudí, ale aj pre obyčajných. Pravdy potrebné na spasenie sú celkom jasné a zrozumiteľné. Človek, ktorý sa nebude riadiť vlastným úsudkom, ale zjavenou Božou vôľou, neprijme chybné učenie a nezablúdi. (*Veľký spor vekov*, s. 430.431; GC 598.599) Študujme preto Božie slovo a Ježišovo učenie odovzdávajme ďalším. Len ono má moc meniť životy ľudí a dať nádej celému svetu.

## **Evanjelizačné dôsledky textu Jn 5,39**

Misiologický aspekt textu Jn 5,39 zdôrazňuje Ježišovu kľúčovú rolu a význam šírenia Slova prostredníctvom evanjelizácie. Tento verš odmieťa všetky náboženské praktiky, ktoré vyzdvihujú iné autority nad Ježiša. Vyzýva nás, aby sme zmenili svoj pohľad. Vedie nás k tomu, aby sme

Zvitok  
Tóry zo  
synagógy  
Glocken-  
gasse  
v Kolíne  
nad Rýnom



v Písme videli Ježiša ako pravé Božie zjavenie. Biblické texty Sk 4,12 a Rim 10,14.15 pripomínajú dôsledky takéhoto chápania evanjelizácie. Tieto texty zdôrazňujú, že máme predstavovať Ježiša ako jediný prostriedok spásy. Text Jn 5,39 vyzýva všetkých kresťanov, aby znovu predstavili Ježiša ako Božie slovo, ktoré zjavuje Božiu milosť, pravdu a spásu.

Tento verš vyzýva veriacich, aby si pri čítaní Biblie všímali, ako ukazuje na Ježiša. Máme sa učiť rozumieť Biblii,

vnímať Ježiša ako ústrednú tému Biblie a toto poznanie odovzdávať iným. Z misiologického hľadiska text Jn 5,39 zdôrazňuje Ježišovo poslanstvo a význam jeho úlohy v evanjelizácii. Spochybňuje náboženské systémy a tradície, ktoré vyzdvihujú iné authority nad Ježiša. Vyzýva na zmenu zamerania – máme skúmať Písmo, aby sme sa stretli s Ježišom, ktorý je vrcholným zjavením Boha. Ak veriaci získajú toto poznanie, môžu ho odovzdávať ďalej a viesť iných k hlbšiemu pochopeniu Písma.

## Záver

Písmo spochybňuje tradičný vieroučný systém a zameriava sa na Ježiša. Ježišovo učenie lepšie pochopíme vtedy, keď pochopíme historické pozadie. Skúmanie jednotlivých textov nám pomôže pochopiť Božie slovo a vyzdvihne Ježišovu božskú prirodzenosť. Božie slovo zjavuje Ježiša Krista. Biblia je viac než len zbierka starovekých textov. Máme k nej pristupovať s pohľadom zameraným na Krista. Prostredníctvom Božieho slova sa máme snažiť stretnúť s Ježišom. Pritom je nevyhnutné aplikovať Kristovo učenie do každodenného života a dovoliť mu, aby nás menilo.

Zároveň by sme mali toto poslanstvo odovzdávať iným. Nezabúdajme, že prostredníctvom Božieho slova môžeme Ježiša spoznať a prežívať s ním vzťah. Povedzme o ňom aj ďalším ľuďom. Text Jn 5,39 hovorí, že Písmo nás privádza k Ježišovi a ukazuje nám jeho nasmerovanie. Pri čítaní a štúdiu Biblie by sme mali vždy rozmýšľať o tom, ako jednotlivé texty súvisia s Ježišom.

## Diskusné otázky

- Rozmýšľali ste niekedy o tom, ako súvisí text Jn 5,39 s našimi evanjelizačnými metódami?
- Ako môžeme použiť Božie slovo, aby sme ním dnes niekoho povzbudili?



# Duchovný pokrm Božieho slova

Roger O. Caderma, predseda Juhoázijskej a tichomorskej divízie CASD

**V** uponáhľanom svete, ktorý zvyčajne prehluší Boží hlas, je Božie slovo skutočnou duchovnou potravou.

Text Žalm 19,7–14 jedinečným spôsobom poukazuje na to, že Božie slovo poskytuje duchovnú potravu, múdrosť, radosť a vedenie. V tejto prednáške sa budeme venovať téme: „Chcem ísť a hlásať Božie slovo.“ Objavíme premieňajúcu moc zvestovania Božej pravdy, ktorá nesmierne obohacuje nielen život tých, ktorí Božie slovo zvestujú, ale aj ich poslucháčov.

## Ideálna potrava

Naša duchovná pohoda závisí od našej duchovnej stravy, rovnako ako naša fyzická pohoda závisí od fyzického jedla a pitia. Bez jedla nemôžeme žiť.

Biblia zároveň poskytuje bezpečné útočisko v nestabilnom a nepredvídateľnom svete. Štúdium Božieho slova nás privádza do hĺbok Božej lásky, milosti a pravdy. Našej duši poskytuje výživu tým, že poukazuje na Božiu nemennú povahu a jeho zaslúbenia, ktoré Boh vždy splní. Ako prameň vody uhasí smäd na púšti, tak Božie slovo zaženie svojou čerstvou osviežujúcou vodou náš duchovný smäd.

Tento duchovný pokrm by sme však mali ponúkať aj iným a nenechávať si ho len pre seba. Keď sa stretne s duchovne vyprahnutými ľuďmi, mali by sme im ponúknuť ten istý zdroj živej vody, ktorý sme sami objavili v Božom slove. Takto sa stávame sprostredkovateľmi Božej milosti, životodarnej sily a života pre ľudí v našom okolí.

## Múdrosť na každý deň

Biblia je zdrojom poznania a múdrosti pre ľudí, ktorí ich hľadajú. Mnohí z nás sa považujú za príliš jednoduchých ľudí, ale Božie slovo má moc urobiť nás múdrymi. Ponúka nám množstvo užitočných rád na riešenie rôznych životných problémov.

Biblia zaznamenáva mnoho príbehov obyčajných ľudí, ktorí vďaka viere a poslušnosti Božiemu slovu dosiahli pozoruhodné úspechy. Ich viera v Boha a vernosť jeho slovu im umožnili rozpoznať príležitosti a dosiahnuť úspech. Boh aj nás môže použiť ako sprostredkovateľov na odovzdávanie múdrosti. Môžeme pomôcť ľuďom, ktorí riešia rôzne problémy, a správne ich nasmerovať. Môžeme im pomôcť získať schopnosť robiť správne rozhodnutia, aby mohli byť úspešní a oslavovali Boha svojim životom.

## Skutočné šťastie

Radosť je v našom svete vzácny dar. Mnohí ľudia sa ju snažia získať v pomínutelných radovánkach a zábave.



Nakoniec však zistia, že skutočnú a trvalú radosť možno nájsť len v Božej prítomnosti. Cesta k získaniu skutočného šťastia je zjavená v Božom slove.

Božie zákony sú správne, pretože svedčia o Božom dokonalom a spravodlivom charaktere. Odvádzajú nás od deštruktívnych ciest hriechu a sebeckta a vedú k životu plnému lásky, milosti a radosti. Keď sa riadime Božími príkazmi, prežívame hlbokú a trvalú radosť, ktorá presahuje okolnosti života.

Keď dobrú správu Božieho slova odovzdávame iným, stávame sa poslami, ktorí šíria radosť. Delíme sa o úžasnú radosť z poznania Krista. Odovzdávame dobrú správu o vykúpení a premene, ktorú Kristus pôsobí v životoch ľudí. Naše svedectvo prináša radosť a nádej ľuďom, ktorí riešia rôzne problémy.

## Jasné svetlo na temnom mieste

Božie slovo je svetlo, ktoré nás vedie temným svetom a osvetľuje cestu pred nami. „Hospodinov príkaz je jasný, očiam dáva svetlo.“ Božie rady nám dávajú smer v neistote, nádej v zúfalstve a rozvahu v zmätku. Božie prikázania nám dávajú silu držať sa jeho pravdy, pretože nás skôr oslobodzujú, než obmedzujú. Keď posolstvo Božieho slova odovzdávame ďalším, sme svetlom v temnote. Pomáhame ľuďom nájsť cestu k spaseniu a správne mu životu. Tým, ktorí blúdia a nepoznajú zmysel života, ukazujeme správny smer. Keď ľuďom svedčíme a poukazujeme na premieňajúcu moc Božieho slova, náš život má zmysel.

## Dôležitý duchovný objav

Na našej ceste duchovného objavovania a rastu poznávame, že keď

ΣΙΝ ΕΤΩΝ ΕΒΔΟΜΗ Κ  
 ΔΙ ΤΑ ΕΣΙΑ ΕΥΟΝ ΤΟΣ ΚΥΝ  
 ΠΕΡ ΣΩΝ ΕΤΟΥ ΣΠΩ  
 ΤΟΥ ΕΙΣ ΣΥΝ ΤΕΛΕΙΑΝ  
 ΗΜΑ ΤΟΣ ΚΥΝ ΕΚ ΤΟΜΑ  
 ΤΙ ΕΓΕΜΕΙΟΥ Η ΓΕΙΡΕΝ  
 ΚΤΟ ΠΜΕΥ ΜΑΚΥ ΙΟΥ  
 ΕΣΙΑ ΕΣ ΠΕΡ ΣΩΝ ΚΗ  
 ΕΚ Η ΡΥ ΣΕΝ ΟΛΗ ΤΗ ΒΗ  
 ΛΕΙΑ ΑΥ ΤΟΥ ΚΑΚΑ ΜΑΛΙΑ  
 ΓΡΑ Π ΤΩΝ Α Ε ΓΩΝ ΤΑ  
 ΔΕ ΛΕΓΕΙ Ο ΙΟΙΛΕΥ Σ ΠΕΡ  
 ΤΩΝ ΚΥΡΟΣ ΕΜΕΛ Η ΕΛΑ  
 ΞΕΝ ΕΣΙΑ ΕΑ ΤΗ ΣΟΙΚΥ  
 ΜΕΝ Η ΣΟΚΥ ΙΟ ΣΤΟΥ Ε  
 ΓΑ Η Α Κ Σ ΟΥ ΦΙ ΣΤΟΣ ΚΑΙ  
 ΕΣ Η Μ Η Ν ΕΝ ΜΟΙ ΟΙΚΟ  
 ΔΟ Μ Η Σ Α Ι Υ Τ Ω Ο Ι Κ ΟΝ  
 ΕΝ Ι Ε Ρ ΟΥ Σ Α Λ Η Μ Τ Η ΕΝ  
 ΤΗ ΙΟΥ ΔΑ Κ Ε ΤΙ Σ Ε Σ Τ  
 ΟΥ Ν Υ Κ Ω Φ Η Σ Κ Τ Ο Υ Ε Ο Ν Υ  
 ΑΥ Τ Ο Υ Ε Σ Τ Ω Ο Κ Α Τ Τ Ο  
 Μ Ε Τ Α Υ Τ Ο Υ Κ Α Ι Α Ν Η Ε Μ  
 ΕΙ Σ Τ Η Ν Ι Ε Ρ ΟΥ Σ Α Λ Η Μ  
 Τ Η Ν ΕΝ ΤΗ ΙΟΥ ΔΑ Κ Ι Ο Η Ε  
 Δ Ο Μ Ε Τ Ω Τ Ο Ν Ο Ι Κ Ο Ν Η  
 ΚΥ Τ Ο Υ Ι Σ Ρ Α Η Λ Ο Υ Τ Ο Σ  
 Ο Κ Ε Ο Κ Α Τ Α Σ Κ Η Ν Ψ Α  
 ΕΝ Ι Ε Ρ ΟΥ Σ Α Λ Η Μ Ο Σ ΟΙ  
 ΟΥ Ν Κ Ε Τ Α Τ Ο Υ Σ Τ Ο Π Ε  
 Ο Ι Κ Ο Υ Σ Ι Ν Ε Ο Η Ψ Ο Κ  
 ΑΥ Τ Ω Ο ΕΝ Τ Ω Τ Ο Π Ω  
 ΑΥ Τ Ο Υ ΕΝ Χ ΡΥ Σ Ω Ν Η  
 ΕΝ Α Ρ ΓΥ Ρ Ι Ω Κ Α Ι Ε Ν Δ Ο  
 Σ Ε Ι Ρ Η Μ Ε Θ Η Π Ο Ν Κ Η  
 Κ Τ Η Μ Ω Ν ΣΥΝ Τ Ο Ι Δ Α  
 Λ Ο Ι Σ Τ Ο Ι Σ Κ Α Τ Τ Ο Χ Α Σ  
 Π Ρ Ο Σ Τ Ε Θ Ε Μ Η Ν Ι Ο Σ Ε  
 Τ Ο Ι Ε Ρ Ο Ν Τ Ο Υ ΚΥ Τ Ο Ε Ν Ι  
 Ε Ρ ΟΥ Σ Α Λ Η Μ Κ Α Ι Α Τ Α Τ Η  
 Σ Α Ν Τ Ε Σ Ο Ι Δ Ι Χ Ι Φ Υ Λ ΟΙ  
 Τ Ω Ν Π Α Τ Ρ Ι Ω Ν Τ Η Σ Ι ΟΥ Δ Α

Fragment  
Septua-  
ginty -  
gréckeho  
prekladu  
Starej  
zmluvy

sa sýtime Božím slovom, hlboko to ovplyvňuje naše poslanie a povolanie k službe. Uvedomujeme si, že denne musíme živiť svoju myseľ štúdiom Božieho slova, ktoré nás pripravuje na túto úlohu. Táto duchovná strava zahrnuje viac než len získavanie informácií; je to duchovný pokrm, ktorý nám dáva silu a pôsobí hlboko v našich srdciach. Keď sa Božie slovo stane naším spoľahlivým sprievodcom, nejde už len o osobné osvietenie, ale pripravuje nás na poslanie, na ktoré sme boli povolaní. Navyše tým plníme záväzok poslúchať Božie slovo. Naplnia sa na nás prísľub zo Žalmu 19,12 o hojnej odmene. Pripomína nám dvojnásobné požehnanie: osobne nás obohatí – ak budeme žiť v súlade s Božím slovom, a pripraví nás na naše poslanie. Božie slovo sa tak stáva naším sprievodcom, zdrojom sily a prameňom radosti v procese našej premeny.

V súlade s týmito základnými pravdami vyjadril Duch prorocký prostredníctvom Ellen Whiteovej nadčasovú

múdrosť: „Drahý čitateľ, odporúčam ti, aby sa Božie slovo stalo smernicou tvojej viery i praktického života.“ (EW 78) Nie je to žiadny momentálny impulz, ale základný princíp, ktorý určuje smer cesty našej viery i našu pripravenosť na úlohu, ktorá nám bola zverená. Ellen Whiteová stále znovu zdôrazňuje nadčasovú pravdu, že Biblia je viac než obyčajná kniha; je to autoritatívny sprievodca, ktorý usmerňuje našu cestu viery a poslania.

Na záver chcem zopakovať Žalm 19,15, ktorý by sa mal stať naším osobným záväzkom: „Nech ti je príjemná reč mojich úst a úvahy môjho srdca pred tebou, Hospodin, moja Skala a môj Vykupiteľ!“ Tento text vyjadruje niečo viac než túžbu po osobnej čistote. Pripomína, že nestačí pasívne prijať Božie slovo do svojho života; ide skôr o ochotu aktívne sa podieľať na Božom pláne.

Keď budeme v jeho moci a sile zvestovať evanjelium, náš život sa stane živým svedectvom o premieňajúcej moci Božieho slova. Boh si nás vyvolil pre toto poslanie. Ak sa budeme sýtiť Božím slovom, budeme schopní splniť zámer, ktorý nás prešahuje.

## Diskusné otázky

- Akým spôsobom sýti Božie slovo tvoju dušu?
- Nie je pre teba čítanie Písma len nejakým „pasívnym aktom“? Aké zmeny by si mal urobiť, aby bolo prijímanie Božieho slova aktívnejšie?

# Zvestovanie Božieho slova v dobe globálneho zmätku

Yo Han Kim, predseda Severoázijsko-tichomorskej divízie CASD

**S**vet sužuje utrpenie. Nikto nemôže poprieť, že na svete, v ktorom žijeme, vládne globálny chaos. Táto ťažká situácia však môže byť jedinečnou príležitosťou zvestovať Božie posolstvo pre posledné dni ľuďom, ktorí prežívajú neistotu a zúfalstvo. Ľudia sú čoraz otvorenejší duchovným rozhovorom. To však neznamená, že hlásanie Božieho slova je jednoduché.

## Dobové pozadie

Kniha Skutky apoštolov opisuje v 4. kapitole zvláštne obdobie. V istom zmysle sa podobá súčasnej situácii. Mnohí ľudia prežívali sklamanie, neistotu a zúfalstvo. Tí, čo boli zmätení, pocítovali strach a obavy. Veriaci boli svedkami nanebovstúpenia Ježiša Krista (Sk 1) a mocného pôsobenia Ducha Svätého počas Turíc (Sk 2), čelili však

nepriateľstvu a prenasledovaniu zo strany náboženských vodcov. Taký bol kontext textu Sk 4,4, kde je napísané: „*No mnohí z tých, čo počuli túto reč, uverili, takže počet mužov dosiahol asi päťtisíc.*“ Tieto texty z knihy Skutkov apoštolov sú pre nás dnes skutočne dôležité. Neukazujú iba na to, akú moc má Božie slovo aj uprostred kríz, ale zároveň nás vyzývajú k jednote, aby sme dokázali naplniť poslanie Cirkvi adventistov siedmeho dňa.

## Sila slova

Peter a Ján boli uväznení (Sk 4,3), pretože „*učili ľud a v Ježišovi ohlasovali vzkriesenie mŕtvych.*“ (v. 1, 2) Tí, čo počuli ich posolstvo, uverili a ich počet rástol. (v. 4) Celá 4. kapitola ukazuje, že Božie slovo stojí a svieti ako maják pravdy a svetla. Božie slovo nie je len



odkaz na niečo, ale skutočné zjavenie samotného Boha v dobe chaosu a neistoty. Písmo je Boží list, ktorý nás má inšpirovať, posilňovať a meniť náš život. Božie slovo je mocné. V Liste Hebrejom 4,12 čítame: „Slovo Božie je živé, účinné a ostrejšie ako akýkoľvek dvojsečný meč: preniká až na rozhranie duše a ducha, kostí a špiku a rozsudzuje túžby a myšlienky srdca.“ (NPK)

Aj Ellen Whiteová zdôrazňuje nekonečnú moc Biblie: „V jej moci muži i ženy zlomili okovy hriechnych návykov. Zriekli sa sebeckosti. Svetáci sa zmenili na bohobojných ľudí, z opilcov sa stali triezvi a z roztopašníkovo čistí ľudia. Tí, čo niesli satanovu podobu, boli premenení na Boží obraz. Už len táto zmena je zázrak zázrakov. Zmena spôsobená slovom je jedným z najhlbších tajomstiev slova.“ (Výchova 148; Ed 172)

Je smutné konštatovať, že žijeme v čase celosvetového nepokoja a krízy. Tento svet upadá čoraz hlbšie a trpí následkami hriechu. Ale je tu nádej! Božie slovo ponúka v Kristovi tú najväčšiu nádej. Božie slovo prekonáva a rúca hranice a bariéry. Uistuje nás o Božej láske a vernosti. A napokon, Božie slovo nám pripomína, že si nás Boh vyvolil a zveril nám svoje poslanie.

## Vyvolený pre poslanie

Keď Petra a Jána varovali, aby nehovorili a neučili v Ježišom mene (Sk 4,18), odpovedali: „*Posúďte sami, či je pred Bohom spravodlivé viac poslúchať vás ako Boha.*“ (Sk 4,19) Hneď nato čítame slávne svedectvo apoštolov: „*My nemôžeme nehovoriť o tom, čo sme videli a počuli.*“ (Sk 4,20) Ich životným poslaním a zmyslom ich života bolo poslúchať Božie slovo a splniť poslanie, ktoré im Boh zveril.

Odvtedy prešlo dvetisíc rokov. Dnes svet potrebuje posolstvo nádeje viac než kedykoľvek predtým. Rastúca neistota a zmätok vedú ľudí k hľadaniu odpovedí a zmyslu života. Iba nádej a pravda v Kristovi im môžu priniesť skutočné šťastie a útechu. Boh nám zveril veľké poslanie pre poslednú dobu. Vyvolil si nás, aby sme sa s ostatnými podelili o to, čo sme videli a počuli.

Pripomeňme si, čo napísala Ellen Whiteová: „Ježišove slová sú adresované nám, ktorí žijeme v závere pozemských dejín. ‚Keď sa toto začne diať, vzpriamte sa, zodvihnite hlavy, lebo sa blíži vaše vykúpenie.‘ Na svete je čoraz viac nepokojov. Prichádza doba zmätku. Úzkosť dolahne na národy, ktoré nebudú vedieť, kam uniknúť pred hukotom valiacich sa vln. Ľudia budú zmierať od strachu a očakávania toho, čo príde na celý svet. Ale tí, čo veria v Božieho Syna, uprostred búrky začujú jeho hlas: ‚To som ja, nebojte sa!‘... Všade vôkol seba vidíme hriechny svet zaplavený zlom. Zdá sa, že celý svet sa vzbúrilo proti Božím príkazom. Uprostred všeobecného zmätku a nepokoja je dielo, ktoré treba vykonať.“ (Ev 18)

Ľudia, ktorí boli svedkami Petrovho a Jánovho prepustenia z väzenia

Anglická  
Biblia,  
Preklad  
kráľa  
Jakuba  
(1604-1611)



Prvá vytlačená Biblia vydaná v polovici 15. storočia Johannesom Gutenbergom



a počuli ich rozprávanie, „jednomyseľne pozdvihli svoj hlas k Bohu“. (Sk 4,24)

Vo svojej modlitbe povedali: „Pozri teraz, Pane, na ich hrozby a daj svojim služobníkom, aby ohlasovali tvoje slovo s úplnou odvahou. Vystri svoju ruku, aby sa diali uzdravenia, znamenia a zázraky v mene tvojho svätého Služobníka Ježiša.“ (Sk 4,29.30) Aké ovocie priniesla ich modlitba? „Keď sa modlili, zatriaslo sa miesto, kde boli zhromaždení, všetkých naplnil Svätý Duch a s odvahou ohlasovali Božie slovo.“ (Sk 4,31)

## Záver

Spoliehať sa na Božie zaslúbenia a prijať povolanie k evanjelizácii bolo pred dvetisíc rokmi prejavom zodpovednosti voči Bohu. Dnes to platí ešte viac. Nie je to možnosť, ale súčasť identity Cirkvi adventistov siedmeho dňa. Keď sa zamýšľame nad príbehom a slovami zo Sk 4, pripomeňme si naše poslanie. Boh si nás vyvolil, aby sme verne a odvážne oslovovali stratených ľudí v dobe chaosu a neistoty. Verme, žíme a zvestujeme Božie slovo v čase globálnej krízy. Želám si, aby svedectvo Petra a Jána bolo dnes aj našim vyznaním: „*My nemôžeme nehovoriť o tom, čo sme videli a počuli!*“

Nemecká Biblia – Lutherov preklad z roku 1534

## Diskusné otázky

- Čo nám môže pomôcť byť odvážnymi a vytrvalými v čase zmätku a nepokoja?
- Čo ste videli a počuli pri štúdiu Slova, o čo sa môžete podeliť s niekým iným?

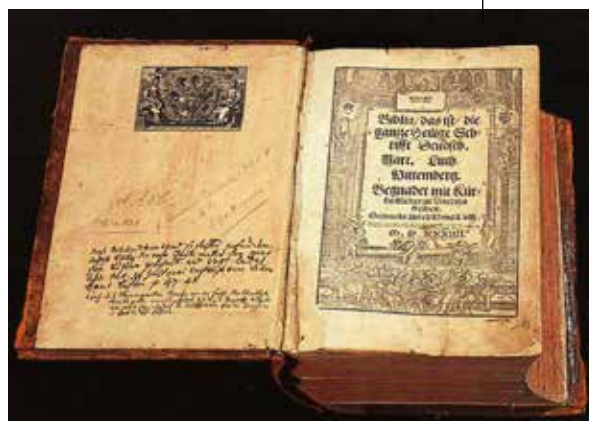



# Slovo a záverečné zvestovanie evanjelia

Ellen Gould Whiteová

**B**oh mal v každej dobe svojich služobníkov, ktorí karhali hriechy, a to vo svete aj v cirkvi. Keďže ľudia najradšej počúvajú príjemné slová, čistá a neprikrášená pravda nebýva vypočutá. Mnohí reformátori sa na začiatku svojho pôsobenia snažili vyčítať hriechy cirkvi a jednotlivcom veľmi opatrne. Dúfali, že príkladom svojho kresťanského života ich privedú späť k biblickému učeniu. Pod vplyvom Božieho Ducha však museli oznamovať jasné učenie Písma, ktoré pôvodne hlásať nechceli. Tak to bolo aj s prorokom Eliášom, ktorý na pokyn Ducha poukázal na hriechy bezbožného kráľa a odpadnutého ľudu. Boží služobníci boli nútení šíriť pravdu a hovoriť o nebezpečenstve, ktoré ohrozovalo ľudí. Bez ohľadu na následky oznamovali teda Boží odkaz a ľudia si museli varovné posolstvo vypočuť.

## Potláčanie pravdy

Tak sa bude hlásať posolstvo tretieho anjela. Pán ho bude v pravý čas mocne šíriť aj prostredníctvom jednoduchých ľudí. On bude viesť tých, čo sa rozhodli slúžiť mu. Božích služobníkov na to uspôsobí dar Ducha Svätého, nie vedecké štúdium. Ľudí viery a modlitby pripraví Boží Duch, aby vo svätom nadšení oznamovali Božie posolstvo. Títo zvestovatelia budú upozorňovať na hriechy Babylona, na tragické následky vynúteného zachovávanía cirkevných tradícií, na vplyv špiritizmu a na nenápadný, ale rýchly rozmach cirkevno-mocenského systému. Budú prebúdzat ľud vážnymi výstrahami. Varovná výzva osloví desaťtisíce ľudí, ktorí ešte nikdy nič podobné nepočuli. Užasnú, keď sa dozvedia, že Babylon je cirkevný systém, ktorý odpadol od

Boha nielen pre svoje bludy a hriechy, ale aj preto, že zavrhol Božiu pravdu. Na nalievajúcu otázku, s ktorou sa ľudia obrátia na svojich bývalých učiteľov, či to môže byť pravda, dostanú len príjemne chlácholiacu odpoveď, aby sa utišili ich obavy a umlčalo prebudené svedomie. Keďže niektorým ľuďom odkaz na ľudskú autoritu nepostačí a budú si žiadať jasné dôkazy Písma, od duchovných učiteľov sa dá očakávať podobný hnev, aký kedysi rozpálil farizejov, pretože sa spochybnil ich autorita. Potom označia posolstvo za diabolské a podnietia davu priestupníkov Božích prikázaní, aby jeho hlásateľov odmietali a prenasledovali.

Len čo sa spor preniesie do nových oblastí a pozornosť ľudí sa sústreďí na znevažovaný Boží zákon, satan sa rozhnevá. Moc prejavovaná v posolstve odporcov rozzúri. Duchovní sa všemožne vynasnažia zatemiť svetlo, aby neprebudilo členov svojich cirkví. Budú potláčať diskusie o týchto životne dôležitých otázkach. Cirkvi budú vyžadovať zákrok štátu. V tomto úsilí budú deti Ríma s potomkami protestantizmu za jedno. Len čo hnutie vyžadujúce

zachovávať nesprávny deň odpočinku zosilnie, možno očakávať zákony proti tým, ktorí sa pridávajú Božích prikázaní. Verných budú stíhať peňažité tresty, ba i uväznenie. Toto vydieranie môže nahradiť ponuka vplyvného miesta, rôznych odmien a výhod, len aby sa zriekli svojej viery. Oni však budú stále odpovedať: „Dokážte nám z Božieho slova, že blúdime.“ Za podobných okolností rovnako reagoval aj Martin Luther. Tí, čo budú zavolaní pred súd, dôrazne budú obhajovať pravdu. Mnohí z tých, ktorí budú počuť toto svedectvo, sa rozhodnú zachovávať všetky Božie prikázania. Takto sa s pravdou zoznámia tisíce ľudí, ktorí by inak o nej nepočuli.

## Nepriateľstvo

Dôsledná poslušnosť Božiemu slovu sa bude pokladať za vzburu. Rodičia zaslepení pôvodcom hriechu sa budú tvrdo správať k svojim veriacim deťom, nadriadení budú utláčať svojich podriadených. Ochabne láska a priateľstvo. Nejedni rodičia budú vyháňať deti z domu. Bude to čas naplnenia slov apoštola Pavla: „A všetci, čo chcú žiť zbožne v Ježišovi Kristovi, budú prenasledovaní.“ (2Tim 3,12) Keďže obhajcovia pravdy odmietnu uctievať náhradný deň odpočinku ako pravý, mnohí z nich budú uväznení, iní vypovedaní z krajiny a ďalších odsúdia na ťažké práce. Dnes nám niečo také pripadá nemožné, ale keď Boží Duch prestane chrániť ľudí a dostanú sa pod moc pôvodcu všetkého zla, ktorý nenávidí Božie prikázania, budú sa diať neslýchané veci. Ľudské srdce vie byť veľmi kruté, keď sa z neho vytratí Božia láska a úcta.

Pred blížiacou sa búrkou mnohí z tých, ktorí prijali posolstvo tretieho anjela bez toho, aby ich posvätilo

Kralická Biblia,  
Nová zmluva,  
r. 1564



a utvrdilo v poslušnosti pravde, zrieknu sa svojej viery a pridajú sa k odporcom. V tomto spojení so svetom sa názorovo zjednotia a všetko budú nakoniec vidieť rovnako ako svet. V skúške si zvolia pohodlnejšiu cestu. Ľudia nadaní, príjemní, ktorí sa kedysi hlásili k pravde, zneužijú svoje schopnosti na obhajobu klamstiev a zvedú ďalších. Stanú sa najtvrdšími nepriateľmi svojich spoluveriacich. Keď sa obhajcovia soboty dostanú pre svoju vieru pred súdy, títo odpadlíci sa stanú najlepšimi pomocníkmi satana, budú obviňovať svojich bývalých spoluveriacich a lživými údajmi podnietia proti nim predstaviteľov štátnej moci.

## Božia pomoc

Viera Božích služobníkov, ktorí verne hlásali varovné posolstvo, ctili Boha a jeho Slovo, prejde v čase prenasledovania tvrdou skúškou. Svoje svedectvo vydávali z podnetu Božieho Ducha. Jeho vplyv a posvätná horlivosť ich viedli cestou plnenia zverenej úlohy bez toho, aby mysleli na následky, ktoré im môže priniesť hlásanie Božieho posolstva. Nesledovali svetské záujmy, nemysleli na svoju povesť ani na prípadnú stratu života, ale keď sa ocitnú v búrke prenasledovania, keď budú obvinení zo všetkého možného, niektorí z nich preľaknutí zvolajú: „Keby sme boli vedeli, aké následky budú mať naše slová, radšej by sme boli mlčali.“ V takýchto tiesnivých chvíľach bude na nich zvodca útočiť svojím diabolským pokušením. Prenasledovaní si uvedomia, že dielo, ktoré konali, prevyšuje ich sily, aby ho mohli splniť. V ohrození života pôvodné nadšenie stratia, ale cúvnuť už nebudú môcť. Vo vedomí svojej bezmocnosti sa budú utiekať o pomoc k Všemohúcemu. Pripravení si, že nehovorili vlastné slová,



ale plnili príkaz toho, ktorý ich poslal varovať ľudí. Boh im vložil do srdca pravdu a oni ju museli hlásať.

Pamätník  
Kralickej  
Bible  
v Kraliciach

## Zvestovanie evanjelia

Každá nová pravda narážala na odpor a nenávisť. Ktokoľvek mal z nej požehnanie, nebol bez pokušenia a skúšok. Boh dáva novú pravdu svojmu ľudu vtedy, keď ju veriaci potrebujú. Veď kto by sa odvážil oznámiť Božiu pravdu? Boh prikazuje svojim nasledovníkom, aby svetu hlásali poslednú ponuku milosti. Mlčanie by bolo veľmi nebezpečné. Kristovi vyslanci nenesú zodpovednosť za následky. Musia konať svoju povinnosť a ostatné prenechať Bohu.

Stupňovanie odporu vyvolá bezradnosť Božích služobníkov a bude sa im zdať, že prišla chvíľa rozhodnutia. Svedomie a Božie slovo ich budú uisťovať, že konajú správne. Hoci skúšky neprestanú, budú mať dost sily, aby ich mohli znášať. Tvrdosť a urputnosť boja budú narastať, no viera a odvaha Božích svedkov bude úmerná nebezpečenstvu. Ich svedectvo bude znieť: „Kvôli priazni sveta sa neodvažujeme meniť Božie slovo, ani svätý Boží zákon deliť na časť podstatnú a nepodstatnú.



Rekonštrukcia tlačiarenskeho lisu z tlačiarne Jednoty bratskej v Kraliciach

Pán, ktorému slúžime, nás môže vyslobodiť. Kristus zvíťazil nad svetom a my sa premoženého sveta už nemusíme báť.“

Prenasledovanie v jeho rôznych podobách je vlastne prejavom určitej zásady, ktorá potvrdzuje dovtedy, kým bude existovať satan a kresťanstvo bude schopné života. Nikto nemôže slúžiť Bohu, aby tým nepodnietil proti sebe hnev mocností zla. Budú naňho útočiť sily zla v obave, že by im mohol svojím vplyvom vytrhnúť zo záhuby ich obete. K nim sa pripoja zlomyseľní ľudia, ktorých zahanbil dobrý príklad a rôznymi pokušeniami sa vynasnažia odlúčiť ho od Boha. Ak sa im to nepodarí, použijú násilie, aby umlčali hlas jeho svedomia.

## Diskusné otázky

- Aké pocity v tebe vyvoláva opis budúcich udalostí?
- Kde hľadať pomoc a neochvejnú nádej pre budúcnosť?

## Mocné šírenie evanjelia

Kým Kristus slúži v nebeskej svätyni ako obhajca, na vládcov i ľud pôsobí Duch Svätý. Krotí ich a do určitej miery ovplyvňuje aj pripravované zákony. Bez zákonov by na svete bolo oveľa horšie. Nejednen štátnik je aktívnym satanovým nástrojom, ale medzi poprednými mužmi národov má aj Boh svojich služobníkov. Kým nepriateľ podnecuje svojich poslov, aby návrhmi marili Božie dielo, na štátnikov, ktorí ctia Boha, pôsobia Boží služobníci, aby nebezpečné opatrenia odporcov vyvrátili nezvratnými dôkazmi. Tak sa stáva, že niekoľko ľudí vie odraziť nebezpečný príliv zla. Odpor nepriateľov pravdy bude zadržaný, aby poslanstvo tretieho anjela mohlo splniť svoje poslanie. Keď potom zaznie posledné varovanie, upúta pozornosť aj tých popredných mužov, prostredníctvom ktorých teraz Boh pôsobí, takže mnohí z nich ho prijmú a v čase záverečného súženia sa pridajú k Božiemu ľudu.

Anjel, ktorý posilní zvestovanie posolstva tretieho anjela, osvieti celú zem svojou slávou. Písmo tým predpovedá neobyčajne mocný, celosvetový rozmach tohto posolstva. Adventné hnutie z roku 1840 – 1844 bolo slávnym prejavom Božej moci. Poslanstvo prvého anjela sa dostalo do všetkých misijných staníc sveta a v niektorých krajinách podnietilo najvýraznejší náboženský pohyb od čias protestantskej reformácie v 16. storočí. Hnutie vyvolané poslanstvom tretieho anjela má byť ešte mohutnejšie.

♦♦♦

Tento článok je výberom z knihy *Velký spor vekov*, s. 436–439 (GC 606–611).

*Adventisti siedmeho dňa veria, že Ellen Whiteová (1827 – 1915) počas 70 rokov svojej verejnej služby prijala a uplatňovala biblický dar proroctva.*

**ZAMYSLENIA PRE DETI**

# **Biblia je Božie slovo pre mňa**

---

**Pripravila Beth Thomasová,  
redaktorka Adventist Review Ministries**



# zamyslenia pre deti

**T**ento modlitebný týždeň sa budeme venovať najúžasnejšej knihe na svete – Biblii!

Vydáme sa spolu na výnimočnú cestu. Na stránkach Božieho slova budeme objavovať poklady. Biblia nie je obyčajná kniha – je to živé rozprávanie o Božej láske, múdrosti a moci. Budeme objavovať hĺbku zázrakov zaznamenaných v Písme a všimáť si, ako Božie slovo ovplyvňuje všetko, čo v živote prežívame.

Našu dobrodružnú cestu začneme stručným prehľadom toho, čo všetko môžeme v Biblii nájsť. Od prvej knihy Genezis až po poslednú knihu Zjavenie Biblia rozpráva príbeh o Božej láske k svojmu stvoreniu, o Božom pláne záchrany ľudstva prostredníctvom Ježiša Krista a o prísľube večného života. Biblia obsahuje množstvo vzrušujúcich dobrodružstiev, inšpiratívnych príbehov a nadčasových právd, ktoré nám ukazujú, aký Boh je a aký úžasný plán má s každým z nás.

Spolu budeme rozmyšľať o tom, ako môže byť pre nás Božie slovo zdrojom nádeje, o ktorej píše Pavol v Liste Rimanom 15,4. V neistej a ťažkej dobe nám práve zaslúbenia Božieho slova poskytujú útechu a povzbudenie. Pripomínajú nám, že aj keď možno zápasíme s rôznymi problémami, Boh je vždy nablízku a dáva nám nádej.

V Druhom liste Timotejovi 3,15 čítame, že Božie slovo je úplne iné ako ostatné knihy. Na rozdiel od iných kníh Biblia bola inšpirovaná samotným Bohom, aby nás učila, napomínala, vychovávala a viedla k správne mu životu. Posolstvo Biblie mení naše srdcia a mysle a je naším sprievodcom na ceste pravdy a spravodlivosti.

Žalm 119,105 predstavuje „Božie slovo ako sprievodcu“. Bibliu prirovnáva k lampe, ktorá nám svieti na cestu životom. Ako sa celé rodiny delfínov riadia echolokáciou, tak nás Božie slovo usmerňuje na cestu spravodlivosti a privádza bližšie k Bohu.

Žalm 119,133 tvorí úvod k téme „Božie slovo mi pomáha rásť“. Keď rozjímame o Božom slove a jeho rady uplatňujeme vo svojom živote, duchovne rastieme a dozrievame. Tak sa stále viac podobáme Pánu Ježišovi.

Text Jn 5,39 nás bude sprevádzať témou „Božie slovo ma mení na Ježišov obraz“. Budeme sa učiť, ako máme čítať Bibliu, aby sme skutočne spoznali Ježiša ako svojho osobného priateľa. Na stránkach Písma uvidíme obrazy jeho lásky, súcitu a obete, ktoré nám pomôžu prehĺbiť náš vzťah s ním.

Ďalší poklad objavíme v texte Jn 16,33. Volá sa „Božie slovo mi dáva pokoj“. V dnešnom svete chaosu a neistoty nám zaslúbenia Božieho slova ponúkajú pokoj, ktorý presahuje ľudské chápanie, a v každej situácii potešujú naše srdcia a mysle.

Na záver budeme na základe textu Skutky 22,15 hovoriť o tom, že „Božie slovo nám dáva niečo, o čo sa máme podeliť s inými“. Keďže pravdy Písma obohatili náš život, máme prednosť aj zodpovednosť zvestovať Božie slovo ďalším ľuďom a odovzdávať posolstvo nádeje, lásky a spásy všetkým, ktorí sú ochotní počúvať.

Prajeme každému z vás, aby vás tento týždeň modlitieb priviedol bližšie k Ježišovi!





# Biblia – najdôležitejšia knihka na svete

text: Manuel Vitug, aktivita: Ivanka Nadkanská

**„Veď proroctvo nikdy nepovstalo z vôle človeka, ale ľudia poslaní Bohom hovorili z vnuknutia Ducha Svätého.“ (2Pt 1,21)**

**Č**o majú spoločné pero, ceruzka a štetec? Sú to nástroje, ktoré niekto používa. Maliar maľuje štetcom umelecké dielo. Perá a ceruzky používajú žiaci v škole na písanie alebo nimi vypracovávajú domáce úlohy. Spisovatelia píšu perom knihy.

Áká je vaša obľúbená kniha? Myslíte si, že niektoré knihy majú väčšiu hodnotu ako iné? Určite viete, že význam knihy nespočíva v tom, akým perom ju spisovateľ napísal, ale v tom, kto ju napísal a čo napísal.

Tento týždeň budeme hovoriť o Biblii. Vedeli ste, že Biblia je najčítanejšia

knihka na svete? Bola preložená do viac jazykov ako ktorákoľvek iná kniha.

Čo si myslíte, prečo sú milióny ľudí presvedčené, že Biblia je najdôležitejšia kniha? A práve s tým súvisí jedna veľmi dôležitá informácia: Biblia sama vysvetľuje, ako bola napísaná! Zamyslíme sa spolu nad textom, ktorý nám pomôže lepšie pochopiť Bibliu. Je napísaný v Druhom Petrovom liste 1,20.21: *„Predovšetkým si buďte vedomí, že žiadne proroctvo v Písme nepripúšťa súkromný výklad. Veď proroctvo nikdy nepovstalo z vôle človeka, ale ľudia poslaní Bohom hovorili z vnuknutia Ducha Svätého.“*

To znamená, že proroctvo pochádza od Boha. Každú myšlienku v Biblii inšpiroval Duch Svätý. Ani jedno proroctvo nenapísal prorok z vlastnej vôle.

Biblia je jedinečná, pretože hovorí, čo sa stane v budúcnosti. Nazývame to „proroctvo“. V Biblii nájdeme mnoho prorockých predpovedí, ktoré sa už

## Spoločná diskusia

- Čím sa Biblia líši od iných kníh?
- Čo môžeme urobiť, aby sme Bibliu viac čítali a študovali?
- Patrí Biblia medzi tvoje obľúbené knihy? Prečo áno – prečo nie?
- Kde máš uloženú svoju Bibliu? Má nejaké špeciálne miesto?

## Aktivita

Vyrobíme si knihu zážitkov s Bohom:

- nachystáme si 2-krát tvrdý kartón o veľkosti 21,5 a 16 cm,
- do neho urobíme dierovačom dve diery najmenej 1,5 cm od okraja;
- medzi dva kartóny vložíme 5–10 (alebo aj viac) papierov do tlačiarne veľkosti A5 a znovu prederavíme na rovnakom mieste;
- vezmeme stuhu a začneme ju prepletať podľa smeru šípok (viď obrázky),
- oba konce stuhu nakoniec zviažeme na uzol a mašličku;
- nakoniec knihu ozdobíme podľa svojich predstáv a fantázie.



naplnili. Tieto predpovede nenapísali proroci na základe svojich vlastných predstáv. Ich skutočným autorom je Boh, ktorý prostredníctvom Ducha Svätého viedol myšlienky pisateľov.

Pisatelia boli len nástrojom, napríklad perom, ale skutočným autorom Písma je Boh. Biblia hovorí, že Boh pozná začiatok i koniec udalostí. Použil prorokov, aby napísali, čo sa stane, aby sme to vedeli a nemuseli sa báť. Prečo je to dôležité? Pretože dnes sa dejú zlé veci. Biblia však hovorí, že Ježiš čoskoro príde druhýkrát a obnoví náš svet do takej podoby, ako ho stvoril. Zbaví svet zla, chorôb a smrti. Vráti život ľuďom, ktorí uverili v Ježiša a už zomreli. Nie je to úžasné? Som veľmi vďačný Bohu za to, že pre nás napísal Bibliu, aby nám dala nádej a aby sme pochopili, že on je víťaz, ktorý má všetko pod kontrolou a nakoniec všetko obnoví. Preto čítam Bibliu a chcem stále viac poznať Pána Boha. Aj ty čítaš Bibliu?

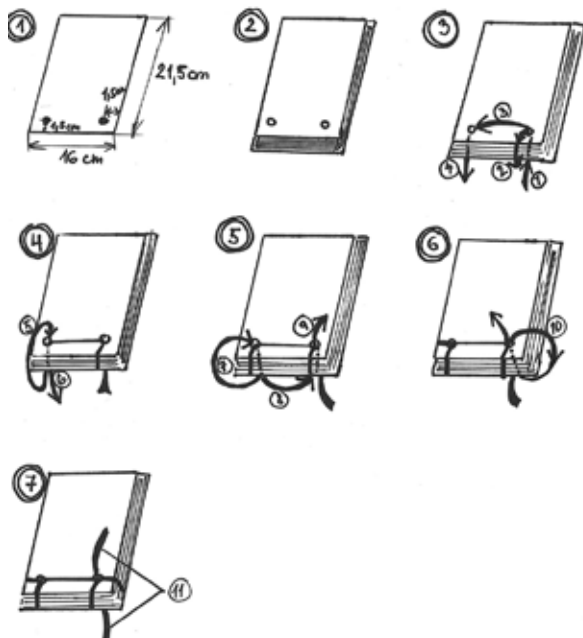

# Božie slovo mi dáva nádej

text: Jodi Gensonová, aktivita: Gabika Janušková

**„Veď čo bolo kedysi napísané,  
bolo napísané nám na poučenie,  
aby sme pre trpezlivosť  
a útechu z Písem mali nádej.“  
(Rim 15,4)**

**V**erš, ktorý si máme zapamätať, hovorí, že príbehy zaznamenané v Biblii nás majú posilniť vo viere, povzbudiť a dať nám nádej. Za veľmi pozoruhodný považujem príbeh o Eliášovi a vdove zo Sarepty, ktorý sa nachádza v Prvej knihe kráľov 17. kapitole.

Prorok Eliáš sa ukryl pred kráľom Achábom pri potoku Kerít. Boh povedal Eliášovi, že vodu bude piť z potoka a jedlo mu budú nosiť havrany. Takýmto spôsobom sa postaral o každodenné potreby proroka Eliáša. Keď voda v potoku vyschla, Boh poslal Eliáša

do Sarepty. Predtým však povedal vdove, ktorá tam žila, aby sa postarala o jedlo pre Eliáša.

Keď Eliáš prišiel do Sarepty, našiel ženu, ktorá zbierala drevo. Požiadal ju, aby mu dala kúsok chleba a vodu. Vdova sa však nachádzala vo veľmi zlej situácii – bolo sucho a neúroda. Mala len tolko múky a oleja, aby upiekla chlieb pre seba a svojho syna. Viac jedla nemala. Eliáš ženu povzbudil, aby sa nebála. Najprv nech upečie chlieb pre neho a potom pre seba a svojho syna, pretože Boh slúbil, že múka ani olej sa jej neminú. Žena urobila všetko tak, ako jej Eliáš povedal. A splnilo sa aj to, čo jej Eliáš slúbil – ona a jej syn mali počas celého sucha dostatok jedla. (1Kráľ 17,7–16)

Spomínam si, ako som pred niekoľkými rokmi aj ja rozmýšľala, kde zoženiem nejaké jedlo pre našu rodinu. Nikdy sme nemali veľa peňazí ani dostatok jedla. V našej malej špajze sme mávali ovsené vločky, ryžu, fazuľu

## Spoločná diskusia

- Prečo bolo dôležité, aby žena najprv pripravila chlieb pre Eliáša?
- Zažila vaša rodina nejaký Boží zázrak? Aký?
- Myslíš si, že Boh aj dnes robí podobné zázraky ako v minulosti?

## Aktivita

Urobte pre niekoho „krabičku lásky“. Upečte s niektorým dospelým (alebo na stretnutí vašej skupiny) obľúbené suché pečivo. Nakreslite obrázok vdovy zo Sarepty a napíšte naň Žalm 37,5: „Zver svoju cestu Pánovi, dôveruj mu a on sa o všetko postará.“ Pečivo a nakreslený obrázok vložte do prázdnej krabičky. Vonkajšiu stranu krabičky ozdobte. Spýtajte sa rodičov, koho by takýto darček potešil – môže to byť slobodná mamička s deťmi, vdova/vdovec alebo váš chorý priateľ/priateľka. Spolu s rodičmi im krabičku lásky odneste. Pritom im môžete porozprávať príbeh vdovy zo Sarepty.



a múku, ale často bola takmer prázdna. Každý deň sme sa modlili: „Pane, ty poznáš naše potreby. Sľúbil si, že sa o nás postaráš.“

Spriatelili sme sa s mladým manželským párom, ktorý býval v lese neďaleko nášho domu. Jedného dňa prišla Cheryl k nám so slzami v očiach. Spýtala som sa jej, čo sa stalo. Povedala mi, že nemajú čo jesť a nevedia, čo si pochnú. Cítila som, ako mi Boh hovorí, aby som im dala trochu jedla.

Ako som to však mala urobiť, keď sme mali sotva pre našu rodinu! Napriek tomu som vzala škatuľu, išla do špajze a začala do nej nakladať – vrečko fazule, ryžu, ovos, múku a soľ. Pridala som malú nádobku oleja, zemiaky a cibuľu. Dala som jej zo všetkého, čo sme mali. Sama som bola prekvapená, že nakoniec sme našim priateľom nedali jednu, ale viac ako tri veľké škatule potravín! A stal sa zázrak – vyzeralo to tak, že nám v špajze z ničoho neubudlo! Boh sa o našu rodinu postaral rovnako zázračne, ako kedysi o vdovu v Sarepte.

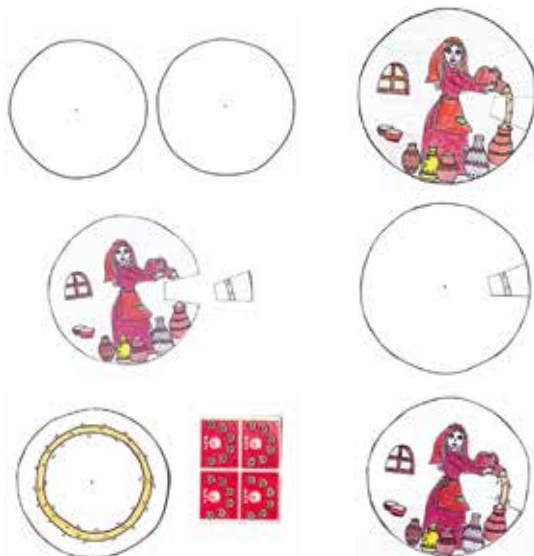

# Božie slovo je iné ako ostatné knihy

text: Ruthie Reevesová, aktivita: Mirka Maláriková

**„Pretože od detstva poznáš sväté Písma, ktoré ti môžu dať múdrosť na spásu, a to vierou v Ježiša Krista.“**  
(2Tim 3,15)

**K**eď sa Charles Merrill s oddielom svojich vojakov vydal k nepriateľským pozíciám, okolo ich hláv začali lietať strely z nepriateľských pušiek. Jedna guľka ho zasiahla do pravého oka. Začal padať na zem. Ako padal, pocítil, že do hrude ho zasiahla ďalšia guľka. Zdalo sa mu však, že niečo ju zastavilo. Keď ráno narýchlo odchádzal zo stanu, schmatol svoju vreckovú Novú zmluvu a vložil si ju do predného vrecka. Malá vrecková Biblia zastavila guľku a zachránila mu život.

Ako kedysi Biblia zachránila život Charlesovi Merrillovi, môže zachrániť

život aj vám – život večný. Biblia je jediná kniha, ktorá obsahuje slová života. V Jánovom evanjeliu 6,63 čítame, čo Ježiš povedal: „Slová, ktoré som vám povedal, sú Duch a život.“ Keď nám Božie slovo dáva nejaké zaslúbenie alebo hovorí, aby sme niečo urobili, Boh nám zároveň dáva svoju moc, aby nám pomohol splniť to.

Ježiš použil Písmo, aby porazil satana. Keď ho satan trikrát pokúšal, vždy povedal: „*Je napísané...*“ Tak satana porazil. Aj my môžeme používať Písmo ako Ježiš. Satan a jeho anjeli sa veľmi boja Biblie, pretože oslobodzuje ľudí spod ich nadvlády. Na svete neexistuje iná kniha, ktorá by mala takú moc! Milióny ľudí v dejinách zistili, že Božie slová sú verné a pravdivé. Božie slovo dáva silu ľuďom, ktorí bojujú so závislosťou, hnevom a inými hriechmi, a robí z nich slobodných ľudí.

Mnohé knihy obsahujú zaujímavé príbehy, ale Biblia je jediná kniha, ktorá rozpráva skutočný príbeh o tom,

## Spoločná diskusia

- Nájdi v Biblii proroctvá, ktoré sa naplnili.
- Opýtaj sa dospelých, ako Biblia zmenila ich život.
- Ako často čítaš Bibliu? Čo si myslíš, ako často by si ju mal čítať a prečo?

## Aktivita

Ako sa ti páčil príbeh o Biblii, ktorá zachránila život Charlesa Merrilla? Počas čítania som si predstavila záchranný kruh. Pomáha neplavcom plávať. Určite máš aj ty obľúbený verš z Biblie, ktorý ťa povzbudí v ťažkej chvíli. Pomôže ti „preplávať cez ťažkosť“. Poďme si spoločne vyrobiť taký záchranný kruh.

1. Na štvrtku (A3, ale môže byť ľubovoľná veľkosť, ktorej všetko ostatné prispôbíme) ceruzkou obkreslíme veľký hrniec.
2. Do nakresleného kruhu obkreslíme menší hrniec, vytvoríme tak základ záchranného kruhu.
3. Kruh rozdelíme na 6 častí (párny počet). Každú druhú časť vyfarbíme na červeno.
4. Do bielej časti záchranného kruhu napíšeme svoj obľúbený verš z Biblie, ktorý nám pomáha v ťažkých chvíľach. Veršov môže byť viac, bielych častí na kruhu máme dosť. Verš napíšeme, aby bol dobre vidieť.

ako vznikol náš svet a ako skončí. Podľa čoho vieme, že Biblia vie predpovedať budúcnosť? Vieme to na základe toho, že v minulosti správne predpovedala mnohé udalosti. Vedeli ste, že Stará zmluva obsahuje viac ako 300 proroctiev o Ježišom prvom príchode? Tieto proroctvá napísali rôzni ľudia stovky rokov pred Ježišovým narodením – a všetky sa splnili presne tak, ako boli predpovedané!

Biblia je veľmi vzácna kniha, pretože nám ukazuje, ako veľmi nás Boh miluje. Boh poslal Ježiša, svojho Syna, aby zomrel za naše hriechy. Vďaka tomu s ním môžeme žiť naveky. Mnohé náboženské knihy hovoria, že jediný spôsob, ako môžu ľudia získať večný život, je robiť veľa dobrých skutkov. Biblia hovorí, že spasení môžeme byť len vďaka Ježišovej milosti.

Biblia, Božie slovo, nám prostredníctvom Ježiša Krista ponúka cestu k večnému životu a vyslobodenie z hriechu. Obsahuje mnoho zaslúbení, ktoré nám dávajú nádej. Začnite preto každý deň s Ježišom čítaním jeho Slova.



5. Záchranný kruh vystrihneme.
6. Ak máme povraz (lano), môžeme ho omotať okolo záchranného kruhu a zavesiť na viditeľné miesto. Určite budeš rád, keď sa občas pozrieš na svoj verš, ktorý ti pomáha prekonať tvoje problémy!

# Božie slovo je môj sprievodca

text: Stephanie McNeilus, aktivita: Lucka Chládková

„Sviectou mojej nohe je tvoje slovo, svetlom môjmu chodníku.“ (Ž 119,105)

**K**toré zviera je podľa vás šťastné? Môže to byť napríklad morská vydra alebo pes. Alebo váš domáci miláčik, ak doma nejakého máte! Ja som si spomenula na delfína skákavého. Rada sa pozerám na delfíny, ako spolu plávajú a pritom sa hrajú. Zdá sa mi, ako keby sa stále usmievali! Vedeli ste, že delfíny dokážu plávať rýchlosťou až 50 kilometrov za hodinu? A vyskočia až 5 metrov nad hladinu! Delfíny sú spoločenské zvieratá. Takmer vždy sa pohybujú v blízkosti svojich priateľov alebo rodiny. Len zriedkakedy plávajú osamote.

Radi sa zhlukujú do skupín a zdržávajú sa blízko pobrežia.

Delfíny majú jedinečný spôsob vzájomnej komunikácie. Vydávajú pískavý zvuk, ktorý sa vodou prenáša k ostatným delfínom v ich krdli. Každý delfín vydáva jedinečný pískavý zvuk, ktorý ostatné delfíny dokážu rozpoznať. Vedci zistili, že majú mimoriadne dobrú pamäť, pretože si dokážu spomenúť na pískanie delfína, ktoré počuli pred dvadsiatimi rokmi!

Delfíny majú aj úžasný systém na hľadanie potravy, ktorý sa nazýva echolokácia. Vydávajú zvuk podobný cvakaniu a potom počúvajú ozvenu, ktorá sa odrazí od krdla rýb, ktoré sú ich potravou. Tento systém im pomáha určiť, ktorým smerom a ako ďaleko sa tento krdel nachádza. To znamená, že aj keď ho nevidia, riadia sa ozvenou, ktorú počujú a ktorá im pomáha orientovať sa.

Tak je to aj v našom živote. Môžeme mať dobrý zrak a vidieť všetko, a predsa

## Spoločná diskusia

- V čom je echolokácia podobná každodennému tráveniu času s Ježišom pri jeho Slove?
- Prečo je Božie slovo prirovnané k svetlu? Aký to má pre teba význam?
- Prečo je zlé zanedbávať čas s Bohom? Aké to má dôsledky?

## Aktivita

Nielen delfíny vydávajú charakteristický zvuk. Sadnite si do kruhu s kamarátmi alebo rodičmi. Vyberte si jedného, ktorý bude chodiť okolo. Zaviažte mu šatkou oči, aby nič nevidel. Na koho položí ruku, musí vydať svoj charakteristický zvuk – zapísať. Jeho úlohou je uhádnuť, kto zapískal.



môžu nastať situácie, keď nevieme, čo robiť alebo ako sa rozhodnúť. Možno si uvedomujeme, že potrebujeme Ježiša, ale v danej chvíli nevieme, ako ho nájsť. Či sme šťastní alebo smutní, sebavedomí alebo zmätení, Biblia ako Božie slovo je nám vždy k dispozícii, aby nám ukázala cestu! Preto kráľ Dávid pripodobnil Božie slovo k svetlu. Napísal: „*Sviecou mojej nohy je tvoje slovo, svetlom môjmu chodníku.*“ (Ž 119,105)

Ako dal Boh delfínom zvláštnu schopnosť nájsť to, čo potrebujú, nám dal svoje Slovo, aby nám pomáhalo nájsť ho. Každý z nás má v Božích očiach nesmiernu cenu. Preto bol Boh ochotný obetovať svojho Syna za každého z nás, aby sme s ním boli v nebi. Čítajte preto Bibliu, aby Božie svetlo osvecovalo vašu cestu s Bohom.







# Božie slovo mi pomáha rásť

text: Beth Thomasová, aktivita: Maruška Grešová

„V srdci som si skryl tvoju reč,  
aby som proti tebe nehrešil.“  
(Žalm 119,11)

**R**ozmýšľali ste niekedy o tom, ako sa môžete viac priblížiť k Bohu? Prezradím vám malé tajomstvo – súvisí to s Božím slovom! Božie slovo je ako semienko, ktoré keď zasejeme do svojho srdca, prehĺbi náš vzťah s Bohom.

V Žalme 119,11 je napísané: „V srdci som si skryl tvoju reč, aby som proti tebe nehrešil.“ Predstavte si, že vo svojom srdci (v skutočnosti vo vašej mysli) máte truhlicu, do ktorej ukladáte Božie slovo. Keď si ho tam ukladáme, ako keby sme tam sadili semienka dobra, ktoré nám pomáhajú robiť to, čo je

správne. Vďaka tomu môžeme žiť životom, ktorý sa páči Bohu.

Ako teda môžeme ukladať Božie slovo do svojho srdca? Určite nie tak, ako keď skryjeme hračku pod posteľ! Ukladať si Božie slovo do srdca znamená osvojiť si a zapamätať biblické verše, pochopiť ich a dovoliť im, aby formovali naše myšlienky a činy.

Možno ste sa nahnevali na svojho súrodencu, pretože rozbil niečo, čo bolo pre vás veľmi cenné. Namiesto toho, aby ste naňho kričali alebo mu tiež niečo rozbili, spomeňte si, čo napísal kráľ Dávid v Žalme 133,1: „*Aké je dobré a milé, keď sú bratia spolu!*“ Tento verš nám pripomína, aby sme boli k sebe navzájom láskaví a modlili sa za svojich súrodencov, aj keď nás nahnevajú. To, že máme v srdci ukryté Božie slovo, spôsobí, že zareagujeme inak ako predtým!

S pribúdajúcim vekom budete riešiť iné problémy. Budete sa napríklad rozhodovať, s kým nadviazať priateľstvo

## Spoločná diskusia

- Máš nejaký konkrétny biblický verš, ktorý si sa už naučil naspamäť?
- Videl si, ako rastie semienko? Ako sa to deje?
- Prečo je užitočné považovať Božie slovo za semeno, ktoré rastie? Keď budeš najbližšie v záhrade alebo uvidíš vrečko so semienkami, spomeň si na Bibliu!

## Aktivita

Vytvoríme si srdce, do ktorého môžeme ukladať slová, ktoré nám Boh hovorí.

1. Zo štvrtky vytvoríme pre srdce základňu s rozmermi 15×10 cm. Základňu preloží na dvakrát a zlep dohromady.
2. Na ďalšiu štvrtku narysujeme lichobežníkové bočnice (14 cm, 6 cm a 6 cm). Bočnice potrebujeme dve a budú opäť dvojité. Nezabudni nechať po stranách „ušičky“ na prilepenie k podstavcu.
3. Obe bočnice prilepíme k základni.
4. Potom vystrihneme dva rovnaké pásy 30×10 cm, a tie na jednom konci spojíme zošívачkou. Na druhej strane konce pásov ohneme na nalepenie k základni.
5. Pásy môžete rôznym spôsobom vyzdobiť, každý podľa svojej fantázie.
6. Oba pásy spojené zošívачkou ohneme do tvaru srdca, prilepíme na podstavu a na bočnice.
7. Na malé papieriky si napíšeme a odložíme do srdiečkovej vázičky všetky slovíčka pre život.

alebo ako vyriešiť rôzne ťažké situácie. Alebo sa možno budete musieť rozhodnúť medzi tým, čo je správne a čo je ľahké. Božie slovo nás chce viesť v každej situácii! Čím viac ho budeme čítať a čím viac sa mu budeme snažiť rozumieť, tým viac budeme chápať Božiu lásku a jeho plán pre náš život.

Predstavte si, že náš vzťah s Bohom je ako krásna záhrada. Podobne ako rastliny potrebujú vodu, slnečné svetlo a dobrú pôdu, aby mohli rásť, my potrebujeme Božie slovo, aby sme mohli duchovne rásť. Čím viac budeme do svojho srdca ukladať jeho Slovo, tým viac sa budeme podobáť tomu, ako nás Boh na začiatku stvoril!

Milí kamaráti, sľúbme si, že do svojich srdiec budeme ukladať Božie slovo a dovolíme mu, aby menilo naše životy. Tak budeme každý deň bližšie k nášmu Bohu. Ak sa Božie slovo stane našim sprievodcom, náš rast v Božej láske a milosti nebude mať hraníc!





# Božie slovo predstavuje Ježiša

text: Faith Gorová, aktivita: Mirka Maláriková

**„Skúmate Písma, lebo si myslíte, že v nich máte večný život, a práve ony svedčia o mne.“ (Jn 5,39)**

**K**eď Ježiš žil na tomto svete, mnohí ľudia vrátane Židov ho nemali radi. A to napriek tomu, že Židia boli zvláštnym Božím ľudom. Mali tú prednosť, že dostali Božie slovo. Študovali ho a tešili sa na narodenie Spasiteľa. Mysleli si, že ich vyslobodí z rúk krutých Rimanov, ktorí okupovali ich krajinu.

Problém bol v tom, že hoci študovali Písmo, nedovolili Bohu, aby im pomohol pochopiť to, čo čítali.

Možno Písmo čítali len z povinnosti. Neuvedomovali si, že v sebe skrýva skutočnú moc. Preto nepochopili

pravdu o prichádzajúcom Spasiteľovi. Nedokázali sa vyrovnáť s tým, čo napísal prorok Izaiáš v 53. kapitole – že Spasiteľ sa narodí ako obyčajný, pokorný človek. Neboli ochotní prijať Ježiša za svojho priateľa, hoci sa s nimi každý deň stretával. Nevideli Božiu lásku a povahu, ktorú Ježiš zjavoval svojím životom. Pán Ježiš prišiel, aby nám ukázal, ako poslúchať Boha a ako sa navzájom milovať bez ohľadu na to, aký ťažký je život.

Aj nám sa môže stať, že padneme do pasce povrchného každodenného čítania Biblie a Ježiš sa nestane našim skutočným priateľom. Biblia má moc uzdraviť naše zranené srdcia a oslobodiť nás od hriešnych návykov. Túto moc však okúsime len vtedy, ak sa rozhodneme prijať Bibliu takú, aká je – teda ako živé Božie slovo.

Ako dieťa som chodila do zboru, ale neverila som, že Boh ma miluje, pretože som mala ťažkosti. Myslela som si, že ma Boh trestá. Snažila som

## Spoločná diskusia

- Čo urobilo Božie slovo pre autorku príbehu?
- Čo si sa dozvedel o Ježišovi pri čítaní Božieho slova?
- Čo robíš, keď si prečítaš niečo z Biblie?

## Aktivita

Okolo nás sú ľudia, ktorí doma Bibliu nemajú. Ako potom môžu títo ľudia vidieť Ježišov obraz? Odpoveď je jednoduchá – ja som Božím obrazom. Prostredníctvom môjho správania môžu ľudia vidieť, aký je Ježiš. Nie je to jednoduchá úloha. Ani mne sa to zakaždým nedarí.

Vyrobíme si spolu niečo, čo nám pripomenie, že sme Božím obrazom pre ľudí.

1. Na farebný papier si obkreslíme svoje ruky až po lakť.
2. Obkreslené ruky vystrihneme.
3. Na štvrtku papiera do hornej časti viditeľne napíšeme text verša Matúš 5,16.
4. Zo zrkadlovej fólie vystrihneme obdĺžnik 7×10 cm alebo srdiečko podobnej veľkosti. Nalepíme do strednej časti štvrtky (ak máte zrkadlo alebo fotografiu, môžete ich tiež použiť).
5. Do dolnej časti papiera pod zrkadlo nalepíme spodnú časť vystrihnutých rúk tak, aby dlane pokrývali „zrkadlo“ a zároveň sme mohli ruky otvoriť.
6. Keď zo zrkadla ruky odkryjeme, uvidíme toho, kto má medzi ľuďmi „svietiť“ a ukazovať na Krista!

sa byť dobrým človekom, chodiť do zboru a pomáhať iným ľuďom, no moje srdce bolo ďaleko od Boha a od ľudí v mojom okolí. Jedného dňa som si prečítala text z Jánovho evanjelia 3,17: „Boh neposlal Syna na svet, aby svet odsúdil, ale aby ho spasil.“

Tento verš mi pomohol uvedomiť si, že sa nemusím snažiť byť dobrým človekom. Pochopila som, že jediný spôsob, ako môžem žiť víťazným životom s pokojom v srdci, je nadviazať priateľstvo s Ježišom.

Ježiš chce byť naším priateľom. Chce nám zjaviť tajomstvá, ktoré má pre nás vo svojom Slove. Chce nám zveriť zvláštnu úlohu, ktorú pre nás má v tomto svete. Prosme preto Duchu Svätého, aby nás viedol pri každodennom čítaní Biblie! Nájdime si čas, zastavme sa a počúvajme jeho hlas, keď sa nám prihovára. Modlím sa, aby každý z nás okúsil úžasnú Božiu lásku a prítomnosť, keď sa bude pri čítaní Biblie stretávať s Ježišom.





# Božie slovo mi dáva pokoj

text: Ben Martin, aktivita: Eva Huťanová

**„Toto som vám povedal,  
aby ste našli vo mne pokoj.  
Na svete máte súženie,  
ale dúfajte, ja som premohol  
svet.“ (Jn 16,33)**

**Č**o znamenajú slová „mier“ a „pokoj“? Tieto pojmy v sebe zahrnujú niečo pokojné, dobré, mierumilovné a šťastné. Je to ako zachumlať sa do svojej obľúbenej deky, ktorá príjemne zohrieva. Pokoj je opak strachu; stav, keď sa človek ničoho neobáva.

Vedeli ste, že existuje špeciálne miesto, kde vždy nájdeme pokoj? Nachádza sa v Božom slove! V Evanjeliu podľa Jn 16,33 čítame: *„Toto som vám povedal, aby ste našli vo mne pokoj. Na svete máte súženie, ale dúfajte, ja som premohol svet.“* Ježiš

nám pripomína, že v Bohu môžeme nájsť pokoj, aj keď prežívame ťažkosti.

Keď som bola malá, bála som sa tmy. Pamätám si, ako som v noci ležala v posteli a bála sa otočiť zo strachu, že sa mi stane niečo hrozné. Dokázala som spať len s chrbtom pritlačeným k stene. Trvalo mi veľmi dlho, kým som zaspala. Ráno som sa zobudila unavená, pretože som sa nevypala.

Mama si všimla, že som ráno unavená, a spýtala sa ma, prečo nespím. Povedala som jej, že sa veľmi bojím tmy a musím spať chrbtom pritlačená k stene. Poradila mi, ako sa prestanem báť. Povedala: „Keď si dnes večer ľahneš do postele, otvor si Bibliu a prečítaj si 91. žalm. Prečítaj si ho celý a nahlas. Potom si polož otvorenú Bibliu na posteľ vedľa vankúša a nechaj ju tam celú noc.“ Spočiatku som nechápala, ako mi to môže pomôcť. Ale viete, čo sa stalo? Prvú noc som sa cítila trochu lepšie. Druhú a tretiu noc, keď som si pred spaním prečítala 91. žalm, cítila som sa

## Spoločná diskusia

- Myslíš si, že spomienka na Ježišov prísľub pokoja ti pomôže cítiť sa lepšie, keď máš strach?
- Stalo sa ti, že ti čítanie alebo počúvanie nejakého biblického príbehu alebo textu pomohlo získať odvahu a pokoj?
- Vieš naspamäť nejaký biblický verš alebo celú kapitolu?

## Aktivita

1. Na kartón nakresli obrisy kruhu (napríklad podľa hrnca) a vystrihni ho. Do stredu nalep maketu zemegule a napíš kúsok verša z Jn 16,33: „Vo svete máte súženie. Ale...“
2. Vystrihnutý kruh otoč a na druhú stranu opäť nalep kresbu zemegule a napíš pokračovanie textu Jn 16,33: „...vzchopte sa, ja som premohol svet.“
3. Z kartónu vystrihni srdiečka, ktoré vymaľuj podľa svojej fantázie. Na srdiečka napíš, ako ty vnímaš to, že Boh prekonal svet. Čo môžeš s Bohom prežívať? Napríklad môžeš mať: lásku, pokoj, radosť, úsmev, istotu... Všetko, čo ti napadne, si môžeš zapísať do srdiečok, môžu to byť aj verše, ktoré ťa oslovujú (Žalm 91).
4. Cez srdiečka a kruh s textami upevni šnúrky tak, aby viseli ako zvonkohra. Vznikne ozdoba na zavesenie, ktorá ti bude pripomínať silu nášho Pána Ježiša.

pokojnejšia a vyrovnanjšia. Naozaj to fungovalo! V mojom srdci zavládol pokoj. Okrem toho som sa naučila celý tento žaln naspamäť! Aj teraz, keď niekedy prežívam stres alebo napätie, opakujem si žaln 91. Vracia mi pokoj a rozvahu.

Božie slovo je zdrojom pokoja. Keď ho čítame, naše srdce sa plní pokojom a my sa cítime oveľa lepšie. Božie slovo nás uistuje, že sa nemusíme ničoho báť. Posilňuje pozitívne a radostné myšlienky. Pripomína nám, že nikdy nie sme sami. Keď sa riadime Božím slovom a žijeme podľa jeho rád, naše srdce naplní pokoj.

Nezabúdajme, že Božie slovo je vzácny dar, ktorý nám pomôže vždy, keď potrebujeme povzbudenie a pokoj. Keď budete v budúcnosti pociťovať úzkosť alebo obavy, otvorte si Bibliu, prečítajte si uvedený text a dovoľte Bohu, aby naplnil vaše srdce svojím pokojom.





# Biblia mi dáva niečo, čo môžem zdieľať s ostatnými

text: Ben Martin, aktivita: Lýdia Grešová

**„Pred všetkými ľuďmi  
budeš jeho svedkom o tom,  
čo si videl a počul.“  
(Sk 22,15)**

**C**elý deň sme s ťažkými batohmi putovali po Isle Royale, ostrovnom národnom parku na Hornom jazere na hraniciach Kanady a Spojených štátov. Šli sme viac ako osem hodín. Na noc sme sa utáborili, aby sme hneď ráno mohli absolvovať šesťhodinovú plavbu loďou. Keď sme konečne dorazili do parku, boli sme naozaj unavení.

Na chrbát sme si vyložili ťažké batohy a vydali sa na cestu. Prešli sme niekoľko ďalších kilometrov, kým sme sa opäť uložili na spánok. Do konca výletu sme každý deň chodili na túry. Cestou

sme videli husi, losy, labute, líšky, hady a rôzne druhy stromov a kvetov. Prežívali sme nádherný čas v Božej prírode.

Predposledný deň na ostrove sme sedeli na móle a odpočívali. Cítili sme unavené nohy a boľavý chrbát. Pozorovali sme Horné jazero, ako sa leskne v popoludňajšom slnku. Keď som sledoval hladinu, musel som privrieť oči, aby som sa uistil, že to, čo vidím, je skutočne realita! Povedal som manželke, aby sa aj ona rýchlo pozrela. Zavolali sme aj ostatných turistov, aby sa tiež pozreli. Priamo pred nami sa objavila celá rodinka vydier riečnych! Plávali priamo k miestu, kde sme sedeli. Vrhali sa sem a tam, naháňali sa, robili vo vode saltá a vývrtky, potom vyliezli na skaly a opäť sa ponorili do vody.

Nikdy nezabudnem na radosť, ktorú mali vydry pri hre vo vode. Keď sme sa večer stretli s ostatnými účastníkmi výletu, tento zážitok bol hlavnou témou rozhovoru pri večeri. Ak nám Božie

## Spoločná diskusia

- Zažil si počas leta niečo úžasné? Čo to bolo?
- Ktorý príbeh alebo biblický verš sa ti najviac páči?
- Menuj jedného človeka, s ktorým by si sa chcel podeliť o Božie slovo.

## Aktivita

O všetko krásne sa chceme podeliť s priateľmi. Pozvi k sebe domov spolužiaka alebo kamaráta. Priprav niečo jednoduché a chutné na občerstvenie. Priprav aj hru, ktorú si zahráte. Porozprávajte sa o tom, čo ste počas letných prázdnin zažili a ako ťa Boh chránil. Skôr ako sa stretnete, popros Ježiša, aby bol s tebou a viedol ťa. Možno nebudeš mať odvahu hovoriť o Bohu hneď na prvom stretnutí. Neutráp sa. Budovať vzťahy znamená budovať základ pre rozprávanie o Bohu. Pozvi kamaráta aj nabudúce – buď domov, niekde von alebo na stretnutie pathfinderov. Keď niekomu venuješ svoj čas, vaše priateľstvo sa prehľbuje a máš viac príležitostí na rozhovor. Pravidelne sa modli za svojho kamaráta aj za seba.

stvorenie pôsobí tolko radosti, o koľko väčšiu radosť budeme mať, keď uvidíme nášho Stvoriteľa! Bude to úžasná téma na spoločné rozhovory.

Keď sa ponoríme do Božieho slova a objavíme skryté poklady, uvidíme zároveň Ježiša. Môže to byť aj každý deň. Otvorme si Bibliu a venujme čas poznávaniu Ježiša. Som si istý, že keď ho nájdeme, budeme o ňom chcieť povedať aj iným ľuďom!

